

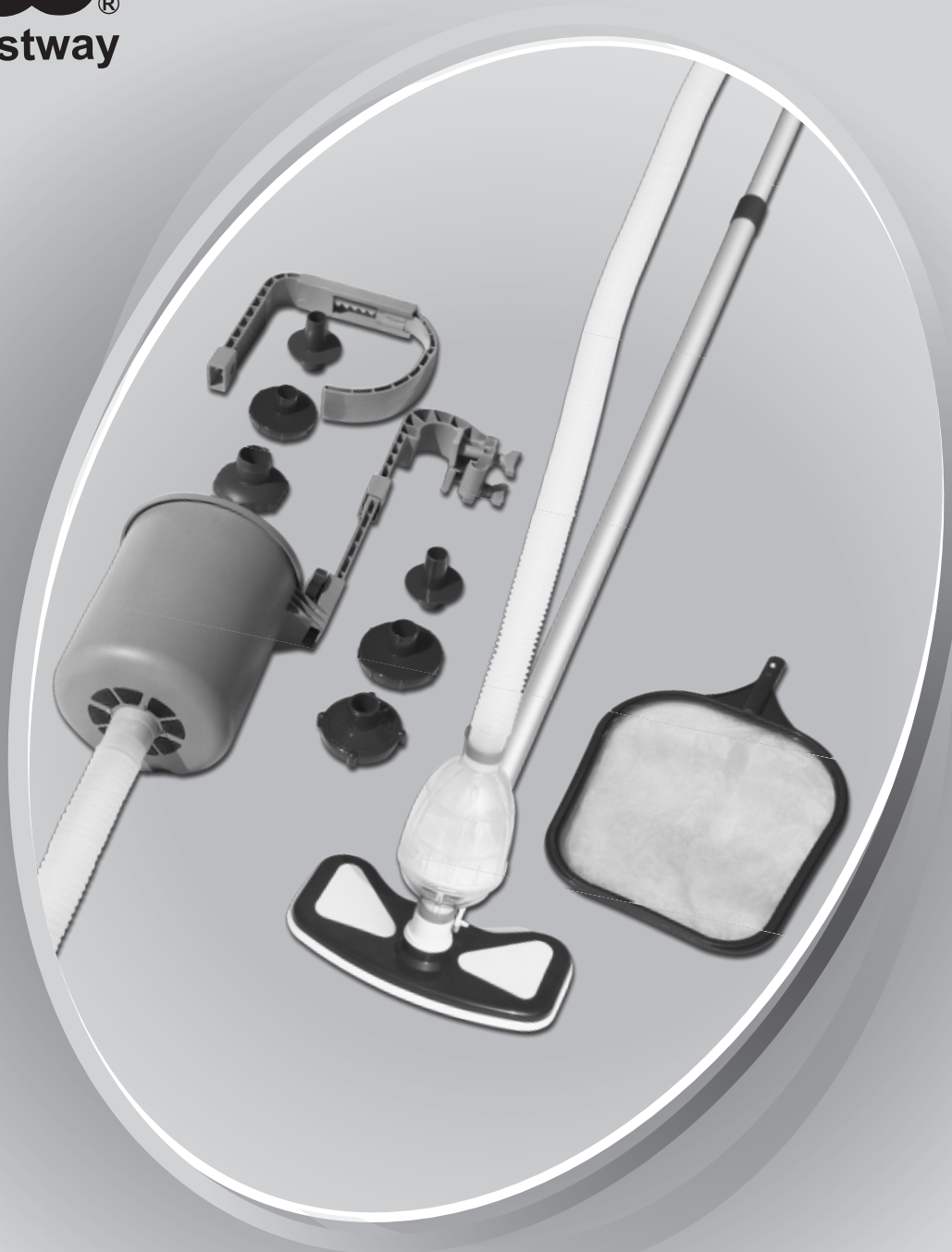

*InflateYourFun™*



Model: #58237

# **Deluxe Maintenance Kit**

# **OWNER'S MANUAL**

[www.bestway-global.com](http://www.bestway-global.com)

**WARNING****IMPORTANT SAFETY INSTRUCTIONS. READ AND FOLLOW ALL INSTRUCTIONS.**

**WARNING:** To reduce the risk of injury, do not permit children to use this product.  
**WARNING:** Only adults should assemble and disassemble this product.  
**WARNING:** Do not remove or obstruct the float opening while the filter pump is operating  
**WARNING:** Keep hands and hair away from the Skimmer while the filter pump is operating  
**WARNING:** Do not use the filter pump while the pool is occupied.  
**WARNING:** Ensure the filter pump is unplugged before any maintenance begins or severe risk of injury or death exists.  
**NOTE:** Remove the product from the pool before placing a cover over the pool.  
**NOTE:** Please examine and verify all components are present before use. Notify Bestway at the customer service address listed on this manual for any damaged or missing parts at the time of purchase  
**SAVE THESE INSTRUCTIONS**

**AVISO****INSTRUÇÕES DE SEGURANÇA IMPORTANTES. LEIA E SIGA TODAS AS INSTRUÇÕES.**

**AVISO:** Para reduzir o risco de acidentes, não permita que crianças usem este produto.  
**AVISO:** A montagem e desmontagem deste produto devem ser feitas apenas por adultos.  
**AVISO:** Não remova ou obstrua a abertura do flutuador enquanto a bomba de filtragem estiver funcionando.  
**AVISO:** Mantenha as mãos e os cabelos longe do escumador enquanto a bomba de filtragem estiver funcionando.  
**AVISO:** Não use a bomba de filtragem quando a piscina estiver ocupada.  
**AVISO:** Certifique-se que a bomba de filtragem está desacoplada antes que qualquer manutenção inicie ou que haja risco elevado de acidente ou morte.  
**NOTA:** Remova o produto da piscina antes de colocar a sua tampa de cobertura.  
**NOTA:** Por favor examine e verifique todos se todos componentes estão presentes antes de usá-los. Notifique à Bestway, por meio dos endereços de assistência ao clientes aqui elencados neste manual, se houver peças danificadas ou faltando no momento da compra.  
**GUARDE BEM ESSAS INSTRUÇÕES**

**ATENCIÓN****INSTRUCCIONES DE SEGURIDAD IMPORTANTES. LEA Y RESPETE TODAS LAS INSTRUCCIONES.**

**ATENCIÓN:** Para reducir el riesgo de heridas, no permita que los niños usen este producto.  
**ATENCIÓN:** El montaje y desmontaje de este producto debe ser realizado únicamente por adultos.  
**ATENCIÓN:** No quite y ni obstruya la apertura de flotación mientras la bomba de filtrado está en funcionamiento.  
**ATENCIÓN:** Mantenga las manos y el cabello lejos del skimmer mientras la bomba de filtrado está en funcionamiento.  
**ATENCIÓN:** No use la bomba de filtrado mientras la piscina está ocupada.  
**ATENCIÓN:** Asegúrese de que la bomba está desconectada antes de comenzar cualquier operación de mantenimiento, o existe el riesgo de graves lesiones o incluso la muerte.  
**NOTA:** Quite el producto de la piscina antes de colocar la cubierta para la piscina.  
**NOTA:** Por favor, examine y compruebe todos los componentes del uso. Notifique al servicio al cliente de Bestway en la dirección indicada en este manual cualquier pieza que falte o esté dañada en el momento de la compra.  
**GUARDE ESTE MANUAL DE INSTRUCCIONES**

**WARNUNG****WICHTIGE SICHERHEITSANWEISUNGEN. BIETE LESEN UND BEACHTEN SIE ALLE SICHERHEITSBESTIMMUNGEN.**

**WARNUNG:** Untersagen Sie Kindern die Benutzung dieses Produkts, um die Gefahr von Unfällen zu vermeiden.  
**WARNUNG:** Nur Erwachsene sollten dieses Produkt zusammen- und abbauen.  
**WARNUNG:** Entfernen oder verstopfen Sie die Floßöffnung nicht, wenn die Filterpumpe in Betrieb ist.  
**WARNUNG:** Halten Sie mit den Hände und den Haare vom Reiniger fern, wenn die Filterpumpe in Betrieb ist.  
**WARNUNG:** Setzen Sie die Filterpumpe nicht, während der Pool benutzt wird.  
**WARNUNG:** Stellen Sie sicher, dass die Pumpe ausgeteilt ist, bevor Sie Wartungsarbeiten ausführen; anderenfalls besteht die Gefahr schwerer oder auch tödlicher Verletzungen.  
**HINWEIS:** Bitte entfernen Sie das Produkt aus dem Pool, bevor Sie die Pool-Abdeckung anbringen.  
**HINWEIS:** Bitte prüfen Sie alle Komponenten vor der Benutzung. Bitte wenden Sie sich an den Bestway-Kundendienst unter der im Handbuch angegebene Adresse, falls beim Kauf Teile fehlen oder beschädigt sind.  
**BITTE BEWAHREN SIE DIESE ANWEISUNGEN AUF**

**VAROITUS****TÄRKEITÄ TURVALLISUUSOHJEITA. LUO SEURAAVAT OHJEET JA NOUDATA NIITÄ.**

**VAROITUS:** Onnettomuusriskin vähentämiseksi älä anna lasten käyttää tätä tuotetta.  
**VAROITUS:** Ainoastaan aikuisen tulee asentaa ja purkaa tämä tuote.  
**VAROITUS:** Älä poista tai tukki kohon aukkoa, kun suodatinpumpu on käynnissä.  
**VAROITUS:** Pidä kädet ja hiukset kaukana puhdistimesta, kun suodatinpumpu on käynnissä.  
**VAROITUS:** Älä käytä suodatinpumpua, kun altaassa on ihmisiä.  
**VAROITUS:** Varmista, että suodatinpumpu on irrotettu verkkovirrasta ennen minkään huoltotoimen aloittamista. Muuten aiheutu vakava onnettomuus- ja kuolemanvaara.  
**MUISTUTUS:** Poista tuote altaasta ennen kuin asetat peiton altaan päälle.  
**MUISTUTUS:** Varmista ennen käyttöä, että kaikki osat ovat mukana. Ilmoita tässä oppaassa ilmoitettuun Bestwayn asiakaspalvelun osoitteeseen, jos ostetussa tuotteesta on puuttanut osia tai jotkin osat ovat olleet vahingoittuneita ostohetkellä.  
**SÄÄSTÄ NÄMÄ OHJEET**

**WAARSCHUWING****BELANGRIJKE VEILIGHEIDINSTRUCTIES. LEES ALLE INSTRUCTIES EN VOLG ZE OP.**

**WAARSCHUWING:** Beperk het gevaar voor verwondingen en sta niet toe dat kinderen dit product gebruiken.  
**WAARSCHUWING:** Alleen volwassenen mogen dit product assembleren en deassembleren.  
**WAARSCHUWING:** Verwijder of blokkeer nooit de drijfopening terwijl de filterpomp werkt.  
**WAARSCHUWING:** Houd handen en haren uit de buurt van de skimmer terwijl de filterpomp werkt.  
**WAARSCHUWING:** Gebruik de filterpomp niet als het zwembad wordt gebuikt.  
**WAARSCHUWING:** Zorg ervoor dat de stekker van de pomp uit het stopcontact is voordat u begint met onderhoudswerkzaamheden. Anders bestaat er gevaar voor verwondingen of overlijden.  
**OPM:** Verwijder het product uit het zwembad voordat u een afdekzeil over het zwembad aanbrengt.  
**OPM:** Controleer voor gebruik of alle onderdelen aanwezig zijn. Meld beschadigingen of missende onderdelen bij aankoop aan de klantenservice van Bestways (de gegevens staan in deze handleiding).  
**BEWAAR DEZE GEBRUIKSAANWIJZING**

**AVVERTENZA****ISTRUZIONI DI SICUREZZA IMPORTANTI. LEGGERE ATTENTAMENTE E SEGUIRE TUTTE LE ISTRUZIONI.**

**ATTENZIONE:** Per ridurre il rischio di lesioni, non consentire ai bambini di utilizzare questo prodotto.

**ATTENZIONE:** Il prodotto deve essere montato e smontato da persone adulte.

**ATTENZIONE:** Non rimuovere o ostruire l'apertura del galleggiante mentre la pompa a filtro è in funzionamento.

**ATTENZIONE:** Non avvicinare mani o capelli allo skimmer mentre la pompa a filtro è in funzionamento.

**ATTENZIONE:** Non avviare la pompa a filtro se la piscina è in uso.

**ATTENZIONE:** Onde evitare il rischio di lesioni o la morte, assicurarsi che la pompa a filtro sia scollegata prima di eseguire la manutenzione.

**NOTA:** Rimuovere il prodotto dalla piscina prima di posizionare il telo di copertura.  
**NOTA:** Verificare la presenza di tutti i componenti prima dell'utilizzo. Contattare Bestway all'indirizzo del servizio clienti riportato nel presente manuale per comunicare la mancanza di componenti o la presenza di parti danneggiate al momento dell'acquisto.  
**CONSERVARE QUESTE ISTRUZIONI**

**AVERTISSEMENT****IMPORTANTES CONSIGNES DE SÉCURITÉ. LISEZ ET RESPECTEZ CES INSTRUCTIONS.**

**AVERTISSEMENT:** Pour réduire les risques de lésions, vous ne devez pas permettre à des enfants d'utiliser ce produit.  
**AVERTISSEMENT:** Seuls des adultes peuvent monter et démonter ce produit.  
**AVERTISSEMENT:** Ne pas enlever ou obstruer l'ouverture du flotteur quand la pompe de filtration est en marche.  
**AVERTISSEMENT:** Les mains et les cheveux doivent rester éloignés du dépollueur quand la pompe de filtration est en marche.  
**AVERTISSEMENT:** Ne pas utiliser la pompe de filtration quand la piscine est occupée.  
**AVERTISSEMENT:** Assurez-vous que la pompe soit bien débranchée avant de commencer l'entretien car il y a le risque de blessure ou la mort.  
**REMARQUE:** Enlevez le produit de la piscine avant de placer une bache de couverture sur la piscine.  
**REMARQUE:** Contrôlez SVP que tous les composants sont présents avant l'utilisation. Informez Bestway à l'adresse du service clientèle répertoriée dans ce manuel en cas de dommage ou pièces manquantes au moment de l'achat.  
**CONSERVEZ CES INSTRUCTIONS**

**ΠΡΟΣΟΧΗ****ΣΗΜΑΝΤΙΚΕΣ ΟΔΗΓΙΕΣ ΑΣΦΑΛΕΙΑΣ. ΔΙΑΒΑΣΤΕ ΚΑΙ ΤΗΡΗΣΤΕ ΟΛΕΣ ΤΙΣ ΟΔΗΓΙΕΣ**

**ΠΡΟΣΟΧΗ:** ΓΙΑ ΤΗΝ ΜΕΙΩΣΗ ΤΟΥ ΚΙΝΔΥΝΟΥ ΤΡΑΥΜΑΤΙΣΜΟΥ, Η ΧΡΗΣΗ ΑΥΤΟΥ ΤΟΥ ΠΡΟΪΟΝΤΟΣ ΔΕΝ ΠΡΕΠΕΙ ΝΑ ΕΠΙΤΡΕΠΕΤΑΙ ΣΕ ΠΑΙΔΙΑ.  
**ΠΡΟΣΟΧΗ:** Η ΣΥΝΑΡΜΟΛΟΓΗΣΗ ΚΑΙ ΑΠΟΣΥΝΑΡΜΟΛΟΓΗΣΗ ΑΥΤΟΥ ΤΟΥ ΠΡΟΪΟΝΤΟΣ ΘΑ ΠΡΕΠΕΙ ΝΑ ΓΙΝΕΤΑΙ ΜΟΝΟ ΑΠΟ ΕΝΗΛΙΚΕΣ.  
**ΠΡΟΣΟΧΗ:** ΜΗΝ ΑΦΑΙΡΕΙΤΕ Η ΑΠΟΦΡΑΣΣΕΤΕ ΤΟ ΑΝΟΙΓΜΑ ΤΟΥ ΠΛΩΤΗΡΑ ΕΝΟΣΩ  
**ΛΕΙΤΟΥΡΓΕΙ Η ΑΝΤΛΙΑ ΦΙΛΤΡΟΥ.**  
**ΠΡΟΣΟΧΗ:** ΚΡΑΤΑΤΕ ΤΑ ΧΕΡΙΑ ΚΑΙ ΤΑ ΜΑΛΛΙΑ ΜΑΚΡΙΑ ΑΠΟ ΤΟ ΞΑΦΡΙΣΤΗΡΙ ΕΝΟΣΩ ΛΕΙΤΟΥΡΓΕΙ Η ΑΝΤΛΙΑ ΦΙΛΤΡΟΥ.  
**ΠΡΟΣΟΧΗ:** ΜΗΝ ΧΡΗΣΙΜΟΠΟΙΕΙΤΕ ΤΗΝ ΑΝΤΛΙΑ ΦΙΛΤΡΟΥ ΕΝΟΣΩ Η ΠΙΣΙΝΑ ΕΙΝΑΙ ΚΑΤΕΙΛΗΜΜΕΝΗ.  
**ΠΡΟΣΟΧΗ:** ΔΙΑΣΦΑΛΙΣΤΕ ΟΤΙ Η ΑΝΤΛΙΑ ΦΙΛΤΡΟΥ ΔΕΝ ΕΙΝΑΙ ΣΥΝΔΕΔΕΜΕΝΗ ΠΡΙΝ ΞΕΚΙΝΗΣΕΙ ΟΠΟΙΑΔΗΠΟΤΕ ΕΡΓΑΣΙΑ ΣΥΝΤΗΡΗΣΗΣ, ΔΙΑΦΟΡΕΤΙΚΑ ΥΠΑΡΧΕΙ ΣΟΒΑΡΟΣ ΚΙΝΔΥΝΟΣ ΤΡΑΥΜΑΤΙΣΜΟΥ Η ΘΑΝΑΤΟΥ.  
**ΣΗΜΕΙΩΣΗ:** ΑΦΑΙΡΕΣΤΕ ΤΟ ΠΡΟΪΟΝ ΑΠΟ ΤΗΝ ΠΙΣΙΝΑ ΠΡΙΝ ΤΟΠΟΘΕΤΗΣΕΤΕ ΕΝΑ ΚΑΛΥΜΜΑ ΠΛΑΝΟ ΑΠΟ ΤΗΝ ΠΙΣΙΝΑ.  
**ΣΗΜΕΙΩΣΗ:** ΠΑΡΑΚΑΛΟΥΜΕ ΕΞΕΤΑΣΤΕ ΚΑΙ ΕΠΛΑΝΘΕΥΣΤΕ ΟΤΙ ΥΠΑΡΧΟΥΝ ΟΛΑ ΤΑ ΜΕΡΗ ΠΡΙΝ ΤΗ ΧΡΗΣΗ. ΕΙΔΟΠΟΙΗΣΤΕ ΤΗΝ BESTWAY ΣΤΗΝ ΔΙΕΥΘΥΝΣΗ ΥΠΗΡΕΣΙΑΣ ΠΕΛΑΤΩΝ ΠΟΥ ΑΝΑΓΡΑΦΕΤΑΙ ΣΕ ΑΥΤΟ ΤΟ ΕΓΧΕΙΡΙΔΙΟ ΓΙΑ ΤΥΧΟΝ ΜΕΡΗ ΠΟΥ ΕΧΟΥΝ ΥΠΟΣΤΕΙ ΖΗΜΙΑ Η ΠΟΥ ΛΕΙΠΟΥΝ ΚΑΤΑ ΤΗΝ ΣΤΙΓΜΗ ΤΗΣ ΑΓΟΡΑΣ.  
**ΦΥΛΑΞΤΕ ΑΥΤΕΣ ΤΙΣ ΟΔΗΓΙΕΣ**

**ВНИМАНИЕ****ВАЖНЫЕ ПРАВИЛА ТЕХНИКИ БЕЗОПАСНОСТИ. ПРОЧИТАЙТЕ И ВЫПОЛНЯЙТЕ ВСЕ ПРАВИЛА.**

**ВНИМАНИЕ:** Чтобы уменьшить риск получения травмы не разрешайте детям пользоваться изделием.  
**ВНИМАНИЕ:** Это изделие должны собирать и разбирать только взрослые.  
**ВНИМАНИЕ:** Не вынимайте поплавок или не закрывайте его отверстие во время работы фильтрующего насоса.  
**ВНИМАНИЕ:** Не трогайте руками скиммер, и избегайте попадания в него волос во время работы фильтрующего насоса.  
**ВНИМАНИЕ:** Не пользуйтесь фильтрующим насосом, когда в бассейне купаются.  
**ВНИМАНИЕ:** Перед началом техобслуживания бассейна убедитесь в том, чтобы насос был отключен от сети (вилка вытащена из розетки), иначе вы подвергаете себя смертельной опасности.  
**ПРИМЕЧАНИЕ:** Выньте изделие из бассейна, перед тем как накрыть бассейн покрывшой.  
**ПРИМЕЧАНИЕ:** Перед использованием осмотрите и убедитесь в том, что все детали на месте. Сообщайте фирме Бестуэй (Bestway) по адресу обслуживания клиентов, указанному в этом руководстве, обо всех поврежденных или отсутствовавших во время покупки деталях.  
**ХРАНИТЕ ЭТУ ИНСТРУКЦИЮ**

**OSTRZEŻENIE****WAŻNE INSTRUKCJE DOTYCZĄCE BEZPIECZEŃSTWA. PRZECZYTAJ I ZASTOSUJ SIE DO WSZYSTKICH INSTRUKCJI.**

**OSTRZEŻENIE:** Aby zredukować ryzyko wypadków, nie pozwól, aby dzieci używały tego produktu.  
**OSTRZEŻENIE:** Montaż i demontaż produktu mają wykonać tylko osoby dorosłe.  
**OSTRZEŻENIE:** Nie wolno usuwać lub blokować pływaka, podczas gdy pracuje pompa filtrująca.  
**OSTRZEŻENIE:** Podczas gdy pompa pracuje, trzymaj ręce i włosy z dala od przelewu syfonowego.  
**OSTRZEŻENIE:** Nie wolno uruchamiać pompy filtrującej, podczas gdy w basenie znajdują się osoby.  
**OSTRZEŻENIE:** Pamiętaj o odłączeniu z zasilania pompy filtrującej przed rozpoczęciem jakichkolwiek prac konserwacyjnych, istnieje poważne ryzyko obrażeń lub śmierci.  
**UWAGA:** Usuń urządzenie z basenu przed nałożeniem pokrywy.  
**UWAGA:** Przed rozpoczęciem użytkowania, sprawdź czy są wszystkie części składowe. Powiadom dział serwisu Bestway, przesyłając zawiadomienie na adres wymieniony w niniejszej instrukcji, gdy po zakupie odkryte zostaną części uszkodzone lub ich brak.  
**ZACHOWAJ INSTRUKCJĘ**

**VIGYÁZAT****FONTOΣ BIZTONSÁGI UTASÍTÁSOK. OLVASSA EL ÉS TARTSA BE AZ UTASÍTÁSOKAT.**

**VIGYÁZAT:** A balesetveszély csökkentése érdekében a terméket nem használhatják gyermekek.  
**VIGYÁZAT:** A termék össze- illetve szétszerelését csak felnőtt személyek végezzék.  
**VIGYÁZAT:** Ne távolítsa el a vagy tómitse el az áramotlító nyílást, amíg a szűrőszivattyú működésben van.  
**VIGYÁZAT:** Tartsa távol kezeit és haját az uszadékfogyótól, amíg a szűrőszivattyú működésben van.  
**VIGYÁZAT:** Ne használja a szűrőszivattyút, amíg a medencét tölti.  
**VIGYÁZAT:** A súlyos, akár halálos balesetek megelőzése érdekében mindenfajta karbantartás megkezdése előtt meg kell szakítani a szűrőszivattyú áramellátását.  
**FLGYELEM:** Távolítsa el a terméket a medencéből, mielőtt a medencét lefedi.  
**FLGYELEM:** Kérjük, használat előtt ellenőrizze, hogy a termék alkatrésze a helyén van-e. Érteltesse a Bestway ügyfélszolgálatát az útmutatóban megjelölt címen, ha vásárláskor a termékben sérülést észlelt, vagy valamelyik alkatrész hiányzott.  
**ŐRIZZE MEG AZ ÚTMUTATÓT!**

## VARNING

### VIKTIGA SÄKERHETSANVISNINGAR. LÄS OCH FÖLJ ALLA ANVISNINGAR.

**VARNING:** För att minska risken för skada, låt inte barn använda produkten.

**VARNING:** Poolen får endast monteras och nedmonteras av vuxna personer.

**VARNING:** Avlägsna inte eller förhindra inte flottörens öppnande medan filterpumpen är igång.

**VARNING:** Håll händer och hår borta från avskumningsenheten medan filterpumpen är igång.

**VARNING:** Använd inte filterpumpen då poolen används av någon.

**VARNING:** Se till att filterpumpen är fränkopplad innan du utför underhållsarbete, annars är det risk för livshotande skador.

**OBS:** Avlägsna produkten från poolen innan du täcker den med en presenning.

**OBS:** Undersök och kontrollera att alla komponenter finns närvarande före användning. Informera Bestway på kundserviceadressen som står i bruksanvisningen för att upptäcka eventuella delar som är skadade eller saknas vid köptillfället.

## SPARA DESSA ANVISNINGAR

### Introduction

The Deluxe Maintenance Kit can be used for three different functions:

1. Pool Surface Skimmer: working together with the filter pump, the Surface Skimmer can absorb leaves and other debris.
2. Pool Vacuum: working together with the filter pump, the Pool Vacuum can vacuum the pool liner.
3. Pool Skimmer: manually remove floating debris.

### Introdução

O Kit de Manutenção Deluxe pode ser usado com três diferentes funções:

1. Escumagem da superfície da piscina: trabalhando junto com a bomba do filtro, o escumagem da superfície pode absorver folhas e impurezas.
2. Vácuo da piscina: trabalhando junto com a bomba do filtro, o aspirador vácuo da piscina pode aspirar o alinhador da piscina.
3. Escumagem da piscina: remove manualmente sujeiras flutuantes.

### Introducción

El kit de mantenimiento Deluxe puede usarse para tres funciones diferentes:

1. Skimmer para la superficie de la piscina: si trabaja junto a la bomba de filtrado, el skimmer de superficie puede absorber las hojas y otros restos.
2. Dispositivo de limpieza por vacío de la piscina: junto con la bomba de filtrado, el dispositivo de limpieza por vacío puede limpiar por vacío el forro de la piscina.
3. Skimmer para la piscina: elimina manualmente los desechos que flotan.

### Einleitung

Der Wartungskit Deluxe kann für drei verschiedene Funktionen eingesetzt werden:

1. Pool-Oberflächenreiner In Zusammenarbeit mit der Filterpumpe kann der Oberflächenreiner Blätter und Schmutz absaugen.
2. Poolabsauger: In Zusammenarbeit mit der Filterpumpe kann der Poolabsauger den Grund des Pools absaugen.
3. Pool-Oberflächenreiner Entfernt schwimmenden Schmutz.

### Johdanto

Deluxe-huoltosarjaa voidaan käyttää kolmeen eri tarkoitukseen:

1. Altaan pinnan puhdistin: käytettynä yhdessä suodatinpumpun kanssa pinnan puhdistin poistaa lehtiä ja muuta roskaa.
2. Allasimuri: käytettynä yhdessä suodatinpumpun kanssa allasimurilla voi imuroida altaan vuorauksen.
3. Altaan puhdistin: Voit poistaa manuaalisesti kelluvaa roskaa.

### Inleiding

De Deluxe-onderhoudskit kan voor drie verschillende doeleinden worden gebruikt:

1. Skimmer voor het zwembadoppervlak: in samenwerking met de filterpomp kan de Surface Skimmer bladeren en ander vuil opnemen.
2. Zwembadzuiger: samen met de filterpomp kan de zwembadzuiger de binnenkant van het zwembad schoonzuigen.
3. Zwembadskimmer: verwijder handmatig drijvend vuil.

### Introduzione

Il kit di manutenzione deluxe può essere utilizzato per tre funzioni diverse:

1. Skimmer per la superficie della piscina: il funzionamento insieme alla pompa a filtro consente di eliminare foglie o altri rifiuti.
2. Sistema di aspirazione: il funzionamento con la pompa a filtro consente di pulire il rivestimento della piscina.
3. Skimmer per la piscina: consente di rimuovere manualmente i rifiuti galleggianti.

### Introduction

Le kit d'entretien de luxe peut être utilisé pour trois fonctions différentes:

1. Dépollueur de surface de la piscine avec la pompe de filtration il peut absorber les feuilles et d'autres débris.
2. Aspirateur de la piscine : avec la pompe de filtration il peut aspirer le revêtement de la piscine.
3. Dépollueur de piscine: enlever manuellement les débris flottants.

### ΕΙΣΑΓΩΓΗ

ΤΟ ΠΟΛΥΤΕΛΕΣ ΚΙΤ ΣΥΝΤΗΡΗΣΗΣ ΜΠΟΡΕΙ ΝΑ ΧΡΗΣΙΜΟΠΟΙΗΘΕΙ ΓΙΑ ΤΡΕΙΣ ΔΙΑΦΟΡΕΤΙΚΕΣ ΛΕΙΤΟΥΡΓΙΕΣ:

1. ΞΑΦΡΙΣΤΗΡΙ ΕΠΙΦΑΝΕΙΑΣ ΠΙΣΙΝΑΣ: ΣΕ ΛΕΙΤΟΥΡΓΙΑ ΜΑΖΙ ΜΕ ΤΗΝ ΑΝΤΛΙΑ ΦΙΛΤΡΟΥ, ΤΟ ΞΑΦΡΙΣΤΗΡΙ ΕΠΙΦΑΝΕΙΑΣ ΜΠΟΡΕΙ ΝΑ ΑΠΟΡΡΟΦΗΣΕΙ ΦΥΛΛΑ ΚΑΙ ΑΛΛΑ ΑΠΟΡΡΙΜΑΤΑ.
2. ΗΛΕΚΤΡΙΚΗ ΣΚΟΥΠΑ ΠΙΣΙΝΑΣ: ΣΕ ΛΕΙΤΟΥΡΓΙΑ ΜΑΖΙ ΜΕ ΤΗΝ ΑΝΤΛΙΑ ΦΙΛΤΡΟΥ, Η ΗΛΕΚΤΡΙΚΗ ΣΚΟΥΠΑ ΠΙΣΙΝΑΣ ΜΠΟΡΕΙ ΝΑ ΣΚΟΥΠΙΣΕΙ ΤΗΝ ΕΠΕΝΔΥΣΗ ΤΗΣ ΠΙΣΙΝΑΣ.
3. ΞΑΦΡΙΣΤΗΡΙ ΕΠΙΦΑΝΕΙΑΣ ΠΙΣΙΝΑΣ (SKIMMER): ΜΗ ΑΥΤΟΜΑΤΗ ΑΦΑΙΡΕΣΗ ΕΠΙΠΛΕΟΝΤΩΝ ΑΠΟΡΡΙΜΑΤΩΝ.

### Введение

Набор обслуживания Делюкс может быть использован следующим образом:

1. Поверхностный скиммер для бассейна: работая совместно с фильтрующим насосом, поверхностный скиммер может собирать листья и другой мусор.
2. Вакуум-отсос: в комбинации с фильтрующим насосом вакуум-отсосом можно очистить полотно бассейна.
3. Скиммер для бассейна: можно вручную убирать плавающий мусор.

### Wprowadzenie

Lüksowy zestaw konserwacyjny może być używany na trzy różne sposoby.

1. Powierzchniowy przelew syfonowy: działa razem z pompą i zasysa liście oraz inne nieczystości.
2. Odkurzacz basenowy: razem z pompą filtrującą i służy do czyszczenia dna basenu.
3. Przelew syfonowy: ręczne czyszczenie pływających nieczystości.

### Bevezetés

A Deluxe karbantartókészlet három különböző feladatot lát el:

1. Vízfelszín-tisztító: a szűrőszivattyúhoz csatlakoztatva beszívja a beesett faleveleket és más uszadékokat.
2. Medenceporszívó: a szűrőszivattyúhoz csatlakoztatva a medenceporszívóval megtisztítható a medence belseje.
3. Medence uszadékfógó: a lebegő szennyeződések kézi eltávolításához.

### Introduktion

Deluxe-underhållsatsen kan användas för tre olika funktioner:

1. Poolens avskumningsenhet: genom att arbeta tillsammans med filterpumpen, kan avskumningsenheten absorbera löv och annat skräp.

2. Pooldammsugare: genom att använda filterpumpen, kan pooldammsugaren rengöra poolens undersida.

3. Poolens avskumningsenhet: avlägsna flytande skräp manuellt.

### Parts Reference Overview

Before assembling the Deluxe Maintenance Kit become familiar with all parts.

(See Fig. 1 and Fig. 2)

### Visão Geral de Referência das Peças

Antes de montar o Kit Deluxe Maintenance, familiarize-se com todas as partes.

(Veja Fig. 1 e Fig. 2)

### Vista general de referencia de las partes

Antes de montar el kit de mantenimiento Deluxe, familiarícese con todas las piezas.

(Vea Fig. 1 y Fig. 2)

### Übersicht Bauteile

Machen Sie sich vor dem Zusammenbau des Deluxe-Wartungssets mit allen Teilen vertraut. (Siehe Abb. 1 und Abb. 2)

### Osat

Ennen Deluxe-huoltoppakkauksen asentamista tutustu sen kaikkiin osiin.

(Katso Kuva 1 ja Kuva 2)

### Overzicht van de onderdelen

Vooraleer de Deluxe Onderhoudskit te assembleren, moet u vertrouwd raken met alle onderdelen ervan. (See Fig. 1 and Fig. 2)

### Vista d'insieme dei componenti

Verificare la presenza di tutti i componenti prima di procedere al montaggio del kit di manutenzione deluxe (Vedere Fig. 1 e Fig. 2).

### Vue d'ensemble des pièces

Avant de monter le Kit d'entretien Deluxe, familiarisez-vous avec toutes ses pièces.

(Voir Fig. 1 et Fig. 2)

### ΑΝΑΣΚΟΠΗΣΗ ΑΝΑΦΟΡΑΣ ΜΕΡΩΝ

ΠΡΙΝ ΑΠΟ ΤΗ ΣΥΝΑΡΜΟΛΟΓΗΣΗ ΤΟΥ ΚΙΤ ΣΥΝΤΗΣΗΣ Deluxe ΕΞΟΙΚΕΙΩΘΕΙΤΕ ΜΕ ΟΛΑ ΤΑ ΜΕΡΗ. (Βλ. ΕΙΚ. 1 ΚΑΙ ΕΙΚ. 2)

### Обзор комплекта частей

Перед сборкой сервисного набора «Делюкс» ознакомьтесь с его комплектацией.

(См. Рис. 1 и 2)

### Przeгляд części

Przed montażem Zestawu konserwacyjnego Deluxe zapoznaj się z jego częściami.

(Zob. Rys. 1 i Rys. 2)

### Alkatrészek áttekintése

A Deluxe karbantartó készlet összeszerelése előtt ismerkedjen meg az összes alkatrészével. (Ld. 1. Ábra és 2. Ábra)

### Referensöversikt över delarna

Innan man monterar Deluxe underhållspaket ska man bekanta sig med alla dess delar.

(Se Fig. 1 och Fig. 2)

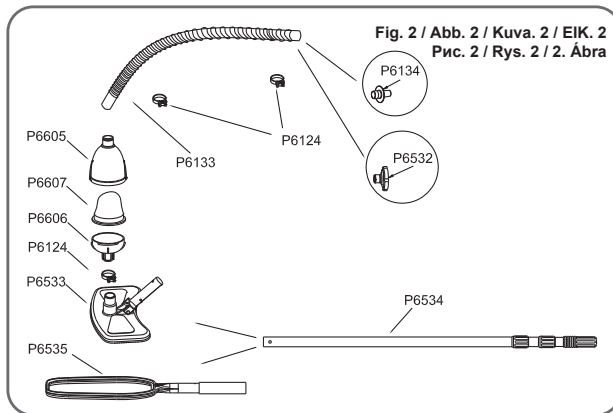
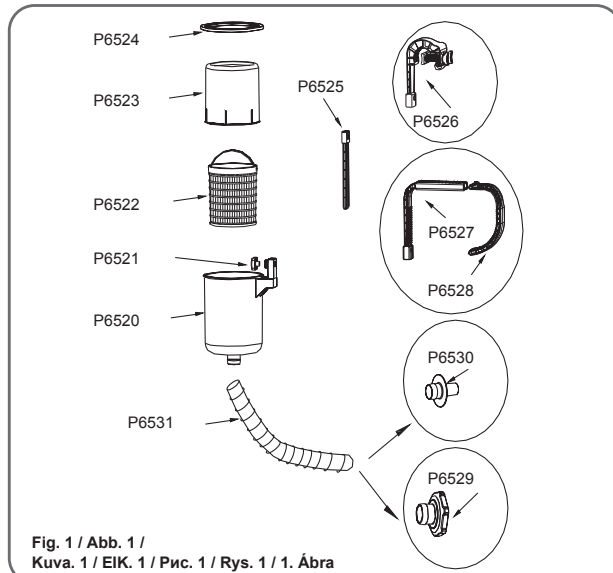



P6520	Skimmer Body	Corpo do escumador	Cuerpo del skimmer	Körper des Reinigers	Puhdistimen runko	Body van de skimmer	Corpo dello skimmer	Corps du dépollueur	ΣΩΜΑ ΕΑΦΡΙΣΤΗΡΙΟΥ	Корпус скимера	Obudowa węzła przelewowego	Uszadək-fogó test	Avskumning-senhet
P6521	Screw	Parafuso	Tornillo	Schraube	Ruuv	Schroef	Vite	Vis	ΒΙΔΑ	Винт	Śruba	Csavar	Skruv
P6522	Basket	Cesta	Cesta	Korb	Kori	Mand	Cestino	Panier	ΚΑΛΑΘΙ	Корзина	Koszyk	Kosár	Korg
P6523	Float	Flutuador	Flotador	Floß	Koho	Drijver	Galleggiante	Flotteur	ΠΛΩΤΗΡΑΣ	Полплавок	Pływak	Úszó	Flötet
P6524	Cover Rim	Tampa aro	Borde de la cubierta	Ab-deck-rahmen	Suojarengas	Ring	Copertura	Bord couvercle	ΚΑΛΥΜΜΑ	Обод	Kolnierzyk pokrywy	Fedőkarima	Höjlets kantdel
P6525	Adjustable Pole	Pólo de ajuste	Mango ajustable	Einstellbarer Stab	Säädettävä tanko	Verstelbare stang	Asta regolabile	Manche réglable	ΡΥΘΙΖΟΜΕΝΟ ΣΤΗΡΙΓΜΑ	Регулируемый шток	Regulowana rurka	Állítható porszivóny	Reglerbar stång
P6526	Frame Hook	Gancho da Estrutura	Gancho del marco	Rahmen-haken	Kehikon koukku	Framehaak	Gancio telaio	Crochet à cadre	ΑΓΚΙΣΤΡΟ ΠΛΑΙΣΙΟΥ	Каркасный кронштейн	Hak konstrukcyjny	Vázas akasztó	Krok till ram
P6527	Hook	Gancho	Gancho	Haken	Koukku	Haak	Gancio	Crochet	ΑΓΚΙΣΤΡΟ	Кронштейн	Zaczep	Kampó	Krok
P6528	Arm	Braço	Brazoe	Arm	Varsi	Arm	Braccio	Bras	ΒΡΑΧΙΟΝΑΣ	Скоба	Ramie	Kar	Arm
P6134/P6529/ P6530/P6532	Hose Adapter	Adaptador da mangueira	Adaptador de la manguera	Schlauch-adaptier	Letkun sovitiin	Slangadapter	Adattatore del tubo flessibile	Adaptateur de flexible	ΠΡΟΣΑΡΜΟΓΕΑΣ ΣΩΛΗΝΑ	Шланговый переходник	Adapter węzła	Tömlöadapter	Slangadapter
P6531	Hose	Manguera	Manguera	Schlauch	Letku	Slang	Tubo flessibile	Tuyau flexible	ΣΩΛΗΝΑΣ	Шланг	Wąż	Tömlő	Slang
P6133	Vacuum Hose	Manguera do vácuo	Manguera de vacío	Absaug-schlauch	Imurin letku	Zuiger slang	Tubo flessibile dell'aspiratore	Tuyau de l'aspirateur	ΣΩΛΗΝΑΣ ΗΛΕΚΤΡΙΚΗΣ ΣΚΟΥΠΙΑΣ	Вакуумный шланг	Wąż odkurzacza	Szívótömlő	Damm-sugarslang
P6124	Hose Clamps	Grampo da mangueira	Brida de la manguera	Schlauch-klemme	Letkukiristin	Slangklem	Morsetto	Collier de serrage	ΣΦΙΓΚΤΗΡΑΣ ΣΩΛΗΝΑ	Хомут шланга	Zaczep węzła	Tömlőbilincs	Slang-klämmor
P6533	Vacuum Head	Cabeça do Vácuo	Cabezal de vacío	Absaugkopf	Imurisuulake	Kop van de zuiger	Testa dell'aspiratore	Tête de l'aspirateur	ΚΕΦΑΛΗ ΗΛΕΚΤΡΙΚΗΣ ΣΚΟΥΠΙΑΣ	Вакуум-насадка	Końcówka odkurzacza	Szívófej	Damm-sugarslang
P6534	Pole	Pólo	Mango	Stab	Tanko	Stang	Asta	Manche	ΣΤΗΡΙΓΜΑ	Ручка	Pręt	Porszivónyél	Stång
P6535	Skimmer Head	Extremidade da escumagem	Cabezal del skimmer	Reinigung-skopf	Puhdistin-suulake	Kop skimmer	Testa dello skimmer	Tête du dépollueur	ΚΕΦΑΛΗ ΕΑΦΡΙΣΤΗΡΙΟΥ	Насадка скимера	Głowica przelewu syfonowego	Uszadək-fogó -fej	Avskumning-shuvud
P6605	Vacuum Body	Corpo de Vácuo	Cuerpo del dispositivo de vacío	Sauger-Körper	Imurin runko	Vacuüm behuizing	Corpo aspiratore	Corps de l'aspirateur	ΣΩΜΑ ΣΥΣΚΕΥΗΣ ΑΝΑΡΟΦΗΣΗΣ	Корпус отсоса	Korpus odkurzacza	Porszivótest	Vakuu stomme
P6606	Vacuum Cover	Tampa de Vácuo	Cubierta del dispositivo de vacío	Sauger-Abdeckung	Imurin suojuus	Vacuüm bedekking	Copertura aspiratore	Couvercle de l'aspirateur	ΚΑΛΥΜΜΑ ΣΥΣΚΕΥΗΣ ΑΝΑΡΟΦΗΣΗΣ	Крышка отсоса	Obudowa odkurzacza	Porszivó fedél	Vakuu Hölje
P6607	Debris Bag	Saco de Resíduos	Bolsa de recogida de desechos	Filterbeutel	Roskapussi	Vuilzak	Sacchetto di raccolta	Sachet à déchets	ΣΑΚΟΣ ΑΠΟΡΡΙΜΜΑΤΩΝ	Мешок для мусора	Worek zbierający	Gyűjtőzsák	Avfallspåse

**NOTE:** To order spare parts for the Deluxe Maintenance Kit, list the part No.  
**NOTA:** Para encomendar peças sobressalentes para o Kit Deluxe Maintenance, veja a lista das partes n.º.  
**NOTA:** Para solicitar piezas de recambio para el kit de mantenimiento Deluxe, indique el número de la pieza.  
**HINWEIS:** Zur Bestellung von Ersatzteilen für das Deluxe-Wartungsset bitte die Teile-Nr. angeben.  
**MUISTUTUS:** Deluxe-huoltopakkausien varaosien tilaamista varten luettele osanumerot.  
**OPM.:** Om wisselonderdelen te bestellen voor de Deluxe OnderhoudsKit, vermeld het ond.nr.:  
**NOTA:** Per ordinare i ricambi del kit di manutenzione deluxe, indicare il relativo codice.  
**REMARQUE:** Pour commander les pièces de rechange pour le Kit d'entretien deluxe, indiquez le numéro de la pièce.  
**ΣΗΜΕΙΩΣΗ:** ΓΙΑ ΤΗΝ ΠΑΡΑΓΓΕΛΙΑ ΑΝΤΑΛΛΑΚΤΙΚΩΝ ΓΙΑ ΤΟ ΚΙΤ ΣΥΝΤΗΡΗΣΗΣ DELUXE, ΑΝΑΓΡΑΨΤΕ ΤΟΝ ΑΡ. ΜΕΡΟΥΣ.  
**ПРИМЕЧАНИЕ:** При заказе запчастей к сервисному набору «Делюкс» указывайте номер запчасти.  
**UWAGA:** Przy zamawianiu części zamiennych do Zestawu konserwacyjnego Deluxe, podaj numer części wymieniony na liście.  
**FLGYELEM:** A Deluxe karbantartó készlet alkatrészeinek a megrendeléskor adj a meg alkatrészeket a listán feltüntetett számmal.  
**OBS:** Vid beställning av reservdelar till Deluxe underhållspaket ska man lista delens artikelnummer.

**Pool Surface Skimmer Installation and Operation**  
**Section I: The following instructions are to attach the Skimmer Body onto Fast Set™ and Oval Fast Set™ Pools:**

- NOTE:** If you have a Steel Pro™ Frame or Rectangular Frame Pool, move onto the next section.
1. Connect the hose (P6531) to the bottom of the skimmer body (P6520). (See Fig. 3)
  2. Assemble the hook: put the adjustable pole (P6525) through the adjustable fastener on the hook (P6527). You can adjust the opening of the hook by pressing and sliding the arm (P6528) at the same time. (See Fig. 4)
  3. Attach the assembled hook to the skimmer body and tighten it with the provided screw (P6521). (See Fig. 5)
- NOTE:** Do not over tighten the screw.
4. Place the assembled hook onto the inflatable ring of the pool near the pool's outlet valve. Adjust the skimmer height if necessary. (See Fig. 5). Ensure the hook is securely tightened to the pool. (See Fig. 6)

**Instalação e Operação Skimmer de superfície de Piscina**  
**Seção I: As seguintes instruções são para colocar no corpo do Skimmer nas Piscinas Fast Set™ e Oval Fast Set™:**

- NOTA:** Se tiver uma Piscina com Estrutura Steel Pro™ ou Rectangular, passe à próxima secção.
1. Ligue a mangueira (P6531) na base do corpo do skimmer (P6520). (Veja Fig. 3)
  2. Monte o gancho: passe a haste ajustável (P6525) pelo fecho ajustável no gancho (P6527). Pode ajustar a abertura do gancho pressionando e deslizando o braço (P6528) ao mesmo tempo. (Veja Fig. 4)
  3. Conecte o gancho montado ao corpo do skimmer e aperte-o com o parafuso fornecido (P6521). (Veja Fig. 5)
- NOTA:** Não aperte demais o parafuso.
4. Coloque o gancho montado em um anel infável na piscina próximo à válvula de saída da piscina. Ajuste o peso do escumador caso necessário. (Veja Fig. 5). Verifique que o gancho está firmemente apertado à piscina. (Veja Fig. 6)

**Instalación y funcionamiento del skimmer para la superficie de la piscina**  
**Sección I: Las siguientes instrucciones sirven para acoplar el cuerpo del skimmer en las piscinas de montaje rápido Fast Set™ y Fast Set™ ovals:**

**NOTA:** Si tiene una piscina desmontable tubular rectangular o una piscina desmontable tubular Steel Pro™, continúe a la siguiente sección.

1. Conecte la manguera (P6531) a la parte inferior del cuerpo del skimmer (P6520). (Vea Fig. 3)
  2. Monte el gancho: Ponga el palo ajustable (P6525) a través de la sujeción ajustable en el gancho (P6527). Puede ajustar la apertura del gancho apretando y deslizando el brazo (P6528) al mismo tiempo. (Vea Fig. 4)
  3. Conecte el gancho montado al cuerpo del skimmer ajustándolo con el tornillo incluido (P6521). (Vea Fig. 5)
- NOTA:** No apriete demasiado el tornillo.
4. Sitúe el tornillo montado en el anillo hinchable de la piscina cerca de la válvula de salida de la piscina. Ajuste la altura del skimmer si es necesario. (Vea Fig. 5). Asegúrese de que el gancho está firmemente ajustado a la piscina. (Vea Fig. 6)

**Pool-Oberflächenskimmer Installation und Betrieb**  
**Abschnitt I: Die folgenden Anleitungen sind am Skimmer-Gehäuse auf den Fast Set™ und ovalen Fast Set™ Pools anzubringen:**

- HINWEIS:** Sollten Sie einen Steel Pro™ Frame-oder rechteckigen Frame Pool haben, gehen Sie zum nächsten Abschnitt über.
1. Schließen Sie den Schlauch (P6531) am Boden des Skimmergehäuses (P6520) an. (Siehe Abb. 3)
  2. Zusammenbau des Hakens: Stecken Sie die verstellbare Stange (P6525) durch den verstellbaren Verschluss am Haken (P6527). Sie können die Öffnung des Hakens durch gleichzeitiges Drücken und Schieben des Arms (P6528) einstellen. (Siehe Abb. 4)
  3. Bringen Sie den zusammengebauten Haken am Skimmergehäuse an und ziehen Sie ihn mit der mitgelieferten Schraube (P6521) fest. (Siehe Abb. 5)
- HINWEIS:** Ziehen Sie die Schraube nicht zu fest an.
4. Setzen Sie den montierten Haken in den aufblasbaren Ring des Pools in der Nähe des Auslassventils. Stellen Sie falls erforderlich die Höhe des Reinigers ein. (Siehe Abb. 5). Stellen Sie sicher, dass der Haken auf dem Poolrand aufsitzt. (Siehe Abb. 6)

**Altaan pintakerääjän asennus ja käyttö**

**Osa I: Seuraavat ohjeet kertovat miten kerääjän runko kiinnitetään altaiisiin Fast Set™ ja Oval Fast Set™:**

- MUISTUTUS:** Jos sinulla on Steel Pro™ -kehikko tai suorakulmainen kehikkoallas, siirry seuraavaan jaksoon.
1. Liitä letku (P6531) kerääjän rungon pohjaan (P6520). (Katso Kuva 3)
  2. Asenna koukku: laita säädettävä keppi (P6525) koukussa olevan säädettävään kiinnittimen (P6527) läpi. Voit säätää koukun aukkoa painamalla ja siirtämällä vartta (P6528) samanaikaisesti. (Katso Kuva 4)
  3. Kiinnitä koottu koukku kerääjän runkoon ja kiristä se toimitetulla ruuvilla (P6521). (Katso Kuva 5)
- MUISTUTUS:** Älä kiristä ruuvia liikaa.
4. Aseta koukku altaan täytettävälle renkaalle lähellä altaan poistoventtiiliä. Säädä puhdistimen korkeus tarvittaessa. (Katso Kuva 5). Varmista, että koukku on tukevasti kiinnitetty altaaseen. (Katso Kuva 6)

**Instalatie en Werking Skimmer Wateroppervlak**

**Deel I: De volgende instructies dienen om de Skimmer vast te zetten op de zwembaden Fast Set™ en Oval Fast Set™:**

- OPM.:** Indien u een zwembad Steel Pro™ Frame of Rechthoekig Frame hebt, gad an naar het volgende deel.
1. Sluit de slang (P6531) aan op de onderkant van de skimmer (P6520). (Zie Fig. 3)
  2. Assembleer de haak: steek de verstellbare stang (P6525) door de regelbare bevestiging op de haak (P6527). De opening van de haak kan geregeld worden door tegelijk te drukken op de arm en hem te verschuiven (P6528). (Zie Fig. 4)
  3. Maak de gassembleerde haak vast aan de skimmer en zet vast met de schroef (P6521). (Zie Fig. 5)
- OPM.:** Draai de schroef niet te stevig aan.
4. Plaats de gemonteerde haak op de opblaasring van het zwembad, bij het uittaaftenventiel van het zwembad. Pas de hoogte van de skimmer aan als dat nodig is. (Zie Fig. 5). Zorg ervoor dat de haak goed vastzit aan het zwembad. (Zie Fig. 6)

**Installazione e funzionamento dello skimmer di superficie**  
**Sezione I: Di seguito sono fornite le istruzioni per collegare il corpo dello skimmer con piscine Fast Set™ e Fast Set™ ovali:**

**NOTA:** Passare alla sezione successiva se si dispone di una piscina fuoriterra Steel Pro™ o di una piscina rettangolare.

1. Collegare il tubo flessibile (P6531) alla parte inferiore del corpo dello skimmer (P6520). (Vedere Fig. 3)
  2. Montare il gancio: far passare l'asta regolabile (P6525) attraverso il fermo sul gancio (P6527). È possibile regolare l'apertura del gancio premendo e facendo scorrere il braccio (P6528) allo stesso tempo. (Vedere Fig. 4)
  3. Fissare il gancio montato al corpo dello skimmer stringendolo con la vite fornita (P6521). (Vedere Fig. 5)
- NOTA:** Non stringere eccessivamente la vite.
4. Posizionare il gancio montato sull'anello gonfiabile della piscina accanto alla valvola di uscita. Se necessario, regolare l'altezza dello skimmer. (Vedere Fig. 5). Verificare che il gancio sia correttamente fissato alla piscina. (Vedere Fig. 6)

**Installation et fonctionnement du dépollueur de surface de la piscine**  
**Section I: Les instructions concernent la fixation du corps du dépollueur sur les piscines Fast Set™ et Oval Fast Set™:**

**REMARQUE:** Si vous avez une piscine tubulaire Steel Pro™ ou rectangulaire, passez à la section suivante.

1. Fixez le tuyau (P6531) au fond du corps du dépollueur (P6520). (Voir Fig. 3)
  2. Montez le crochet: Mettez le manche réglable (P6525) à l'aide de l'attache réglable sur le crochet (P6527). Vous pouvez régler l'ouverture du crochet en appuyant et en faisant glisser le bras (P6528) en même temps. (Voir Fig. 4)
  3. Fixez le crochet assemblé sur le corps du dépollueur et serrez-le à l'aide de la vis fournie (P6521). (Voir Fig. 5)
- REMARQUE:** Ne serrez pas trop la vis.
4. Placez le crochet assemblé sur l'anneau gonflable de la piscine à côté de la valve d'écoulement. Réglez la hauteur du dépollueur si nécessaire. (Voir Fig. 5) Assurez-vous que le crochet soit fixé solidement à la piscine. (Voir Fig. 6)

**ΕΓΚΑΤΑΣΤΑΣΗ ΚΑΙ ΛΕΙΤΟΥΡΓΙΑ ΞΑΦΡΙΣΤΗΡΙΟΥ ΕΠΙΦΑΝΕΙΑΣ ΠΙΣΙΝΑΣ**  
**ΕΝΟΤΗΤΑ I: ΑΚΟΛΟΥΘΟΣ ΠΑΡΕΧΟΝΤΑΙ ΟΙ ΟΔΗΓΙΕΣ ΓΙΑ ΤΗΝ ΠΡΟΣΑΡΤΗΣΗ ΤΟΥ ΣΩΜΑΤΟΣ ΤΟΥ ΞΑΦΡΙΣΤΗΡΙΟΥ ΣΤΙΣ ΠΙΣΙΝΕΣ FAST SET™ ΚΑΙ ΤΙΣ ΩΒΟΙΔΕΙΣ ΠΙΣΙΝΕΣ FAST SET™:**

- ΣΗΜΕΙΩΣΗ:** ΕΑΝ ΕΧΕΤΕ ΜΙΑ ΠΙΣΙΝΑ ΧΑΛΥΒΔΙΝΟΥ ΣΚΕΛΕΤΟΥ STEEL PRO™ Ή ΜΙΑ ΟΡΘΟΓΩΝΙΑ ΥΠΕΡΓΕΙΑ ΠΙΣΙΝΑ, ΜΕΤΑΒΕΙΤΕ ΣΤΗΝ ΕΠΟΜΕΝΗ ΕΝΟΤΗΤΑ.
1. ΣΥΝΔΕΣΤΕ ΤΟΝ ΕΥΚΑΜΠΤΟ ΣΩΛΗΝΑ (P6531) ΣΤΟ ΚΑΤΩ ΜΕΡΟΣ ΤΟΥ ΣΩΜΑΤΟΣ ΤΟΥ ΞΑΦΡΙΣΤΗΡΙΟΥ (P6520). (ΒΛΕΠΕ ΕΙΚ. 3)
  2. ΣΥΝΑΡΜΟΛΟΓΗΣΤΕ ΤΟ ΑΓΚΙΣΤΡΟ: ΤΟΠΟΘΕΤΗΣΤΕ ΤΟ ΡΥΘΜΙΖΟΜΕΝΟ ΚΟΝΤΑΡΙ (P6525) ΜΕΣΩ ΤΟΥ ΡΥΘΜΙΖΟΜΕΝΟΥ ΣΥΝΔΕΣΜΟΥ ΣΤΟ ΑΓΚΙΣΤΡΟ (P6527). ΜΠΟΡΕΙΤΕ ΝΑ ΡΥΘΜΙΣΕΤΕ ΤΟ ΑΝΟΙΓΜΑ ΤΟΥ ΑΓΚΙΣΤΡΟΥ ΠΙΕΖΟΝΤΑΣ ΚΑΙ ΟΛΙΣΘΑΙΝΟΝΤΑΣ ΤΟ ΒΡΑΧΙΟΝΑ (P6528) ΤΑΥΤΟΧΡΟΝΑ. (ΒΛΕΠΕ ΕΙΚ. 4)
  3. ΠΡΟΣΑΡΤΗΣΤΕ ΤΟ ΣΥΝΑΡΜΟΛΟΓΗΜΕΝΟ ΑΓΚΙΣΤΡΟ ΣΤΟ ΣΩΜΑ ΤΟΥ ΞΑΦΡΙΣΤΗΡΙΟΥ ΚΑΙ ΣΦΙΞΤΕ ΤΟ ΜΕ ΤΗΝ ΠΑΡΕΧΟΜΕΝΗ ΒΙΔΑ (P6521). (ΒΛΕΠΕ ΕΙΚ. 5)
- ΣΗΜΕΙΩΣΗ:** ΜΗΝ ΣΦΙΓΓΕΤΕ ΥΠΕΡΒΟΛΙΚΑ ΤΗ ΒΙΔΑ.
4. ΤΟΠΟΘΕΤΗΣΤΕ ΤΟ ΣΥΝΑΡΜΟΛΟΓΗΜΕΝΟ ΑΓΚΙΣΤΡΟ ΣΤΟ ΦΟΥΣΚΩΤΟ ΔΑΚΤΥΛΙΟ ΤΗΣ ΠΙΣΙΝΑΣ ΚΟΝΤΑ ΣΤΗΝ ΕΞΩΤΕΡΙΚΗ ΒΑΛΒΙΔΑ ΤΗΣ ΠΙΣΙΝΑΣ. ΡΥΘΜΙΣΤΕ ΤΟ ΥΨΟΣ ΤΟΥ ΞΑΦΡΙΣΤΗΡΙΟΥ ΟΠΩΣ ΑΠΑΙΤΕΙΤΑΙ. (ΒΛΕΠΕ ΕΙΚ. 5). ΒΕΒΑΙΩΘΕΙΤΕ ΟΤΙ ΤΟ ΑΓΚΙΣΤΡΟ ΕΧΕΙ ΣΤΕΡΕΩΘΕΙ ΣΩΣΤΑ ΣΤΗΝ ΠΙΣΙΝΑ. (ΒΛΕΠΕ ΕΙΚ. 6)

**Установка и эксплуатация скиммера для бассейна**  
**Раздел I: Указанные далее инструкции относятся к установке корпуса скиммера на простые и овальные бассейны Fast Set™ и Fast Set™:**

**ПРИМЕЧАНИЕ:** Владельцы прямоугольных каркасных бассейнов и бассейнов Steel Pro™ должны перейти к следующему разделу.

1. Подсоедините шланг (P6531) к нижней части корпуса скиммера (P6520). (См. Рис. 3)

2. Соберите кронштейн: вставьте регулируемый шест (P6525) в регулируемое крепление кронштейна (P6527). Раскрытие кронштейна можно изменять одновременным нажатием и сдвигом рычага (P6528). (См. Рис. 4)
  3. Прикрутите собранный кронштейн к корпусу скиммера и затяните крепление винтом (P6521). (См. Рис. 5)
- ПРИМЕЧАНИЕ:** Не перетяните винт.
4. Поместите собранный кронштейн на наддувное кольцо бассейна рядом с выпускным клапаном. При необходимости отрегулируйте скиммер по высоте. (См. Рис. 5). Убедитесь в том, что кронштейн надежно держится на бассейне. (См. Рис. 6)

**Montaż i działanie powierzchniowego skimmera basenowego**  
**Sekcja I: Następujące instrukcje dotyczą podłączenia korpusu skimmera do basenów Fast Set™ i Oval Fast Set™:**

- UWAGA:** Jeśli masz rozporowy basen ogrodowy Steel Pro™ lub Basen Prostokątny, przejdź do następnej części.
1. Podłącz wężyk (P6531) do spodu korpusu skimmera (P6520). (Patrz Rys. 3)
  2. Zamontuj hak: przełóż regulowany słupek (P6525) przez regulowany element złączny znajdujący się na haku (P6527). Możesz regulować otwór na haku jednocześnie naciskając i przesuwając uchwyt (P6528). (Patrz Rys. 4)
  3. Przyłóż zmontowany hak do korpusu skimmera i przymocuj go za pomocą dołączanego wkrętu (P6521). (Patrz Rys. 5)
- UWAGA:** Nie wolno za mocno dokręcać śruby.
4. Umieść zmontowany zacpek na nadmuchiwym pierścieniu w pobliżu zaworu wylotowego basenu. Jeżeli to konieczne wyreguluj wysokość pływaka przelewowego. (Patrz Rys. 5). Sprawdź, czy hak jest pewnie przymocowany do basenu. (Patrz Rys. 6)

**A medencei felszíni szkimmer felszerelése és működése**  
**I. rész: Az alábbi utasítások a szkimmer korpuszának a Fast Set™ és Oval Fast Set™ medencékre való rögzítésére vonatkoznak:**

- FLGYELELEM:** Ha Steel Pro™ vagy Téglalapalakú kerti medencéje van, lépjen tovább a következő fejezethez.
1. Csatlakoztassa a tömlőt (P6531) a szkimmer korpuszának az aljához (P6520). (Lásd 3. Ábra)
  2. Az akasztó felszerelése: vigye át a szabályozható rudat (P6525) az akasztó szabályozható rögzítőjén keresztül (P6527). Az akasztó nyílását a kar (P6528) egyidejű megnyomásával és elcsúsztatásával szabályozhatja. (Lásd 4. Ábra)
  3. Illesse az összeszerelt akasztót a szkimmer korpuszához és rögzítse a mellékelt csavarral (P6521). (Lásd 5. Ábra)
- FLGYELEM:** Ne szorítsa meg túlságosan a csavart.
4. Helyezze az összeszerelt kampót a medence felfújható karimájára, a medence kifolyózelepekének közelébe. Szükség esetén állítsa be az uszadékfogó magasságát. (Lásd 5. Ábra). Ellenőrizze, hogy az akasztó a medencéhez szorosan legyen rögzítve. (Lásd 6. Ábra)

**Installation och användning av Poolskimmer**  
**Sektion I: Nedanstående instruktioner gäller fastsättning av skimmer för pooltyperna Fast Set™ och Oval Fast Set™:**

- OBS:** Om du har en Steel Pro™ Frame eller Rectangular Frame Pool ska du hoppa till nästa avsnitt.
1. Koppla slang (P6531) till skimmerens undersida (P6520). (Se Fig. 3)
  2. Montera haken: för det justerbara skafvet (P6525) genom det justerbara fästet på haken (P6527). Du kan justera hakens öppning genom att på samma gång trycka samman och dra armen (P6528). (Se Fig. 4)
  3. Sätt fast den monterade haken på skimmeren och fäst med medföljande skruv (P6521). (Se Fig. 5)
- OBS:** Dra inte åt skruven för mycket.
4. Placera den monterade kroken på den uppblåsbara ringen på poolen nära poolens utsläppsventil. Justera avskumningsenhetsens höjd vid behov. (Se Fig. 5). Kontrollera att haken är ordentligt fastsatt i poolen. (Se Fig. 6)

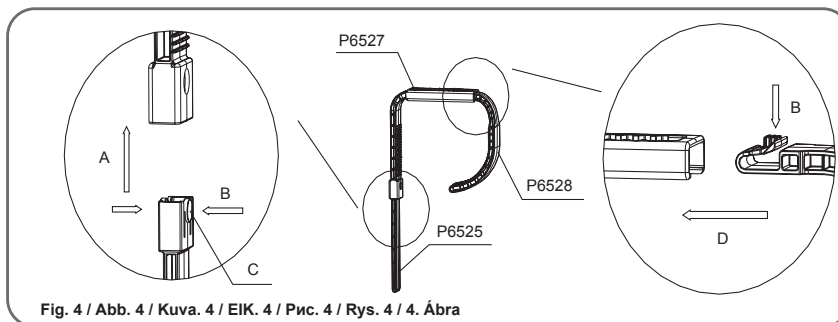
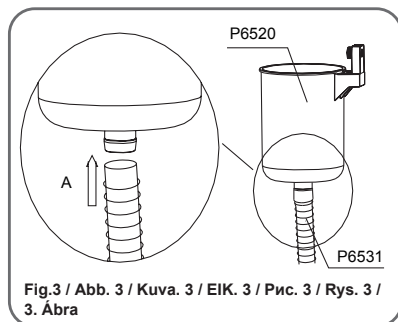

A	B	C	D	E
Insert	Press	Adjustable fastener	Slide	Inflatable ring
Insira	Pressione	Fecho ajustável	Slide	Anel pneumático
Introducir	Apretar	Sujeción ajustable	Rampa	Anillo hinchable
Einstecken	Drücken	Verstellbarer Verschluss	Schieben	Aufblasbarer Ring
Työnä	Paina	Säädettävä kiinnitin	Siirrä	Ilmatäytteen rengas
Invoeren	Drukken	Regelbare bevestiging	Verschuiven	Opblaasbare ring
Inserire	Premere	Fermo regolabile	Scorrere	Anello gonfiabile
Insérer	Appuyer	Attache réglable	Faire glisser	Anneau gonflable
ΕΙΣΑΓΕΤΕ	ΠΙΕΣΤΕ	ΡΥΘΜΙΖΟΜΕΝΟΣ ΣΥΝΔΕΣΜΟΣ	ΣΥΡΕΤΕ	ΦΟΥΣΚΩΤΟΣ ΔΑΚΤΥΛΙΟΣ
Вставить	Нажать	Регулируемое крепление	Сдвинуть	Надувное кольцо
Włóż	Naciśnij	Regulowany element złączny	Przesuwaj	Dmuchane koło
Illesze be	Nyomja meg	Szabályozható rögzítő	Csúsztassa el	Felfújható gyűrű
För in	Tryck	Justerbart fäste	Dra	Uppblåsbar ring

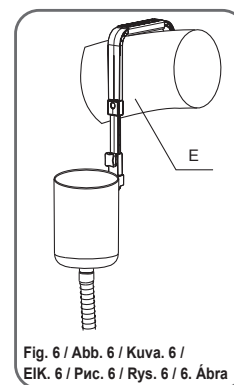
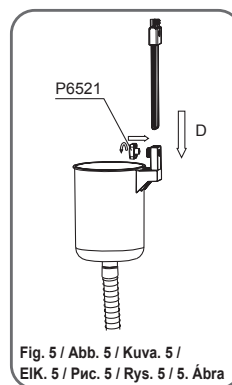

**Section II: The following instructions are to attach the Skimmer Body onto Steel Pro™ Frame and Rectangular Frame Pools:**

1. Connect the hose (P6531) to the bottom of the skimmer body (P6520). (See Fig. 7)
2. Assemble the frame hook: put the adjustable pole (P6525) through the adjustable fastener on the frame hook (P6526). (See Fig. 8)
3. Attach the assembled frame hook to the skimmer body and tighten it with the

provided screw (P6521). (See Fig. 9)

**NOTE:** Do not over tighten the screw.

4. Place the assembled frame hook onto the pool near the pool's outlet valve. Adjust the hook if necessary and tighten the nut. Ensure the hook is securely tightened on the pool. (See Fig. 10)

**Seção II: As seguintes instruções são para colocar no corpo do Skimmer nas Piscinas com Estrutura Steel Pro™ e Rectangular:**

1. Ligue a mangueira (P6531) à base do corpo do skimmer (P6520). (Veja Fig. 7)
2. Monte o gancho da estrutura: coloque a haste ajustável (P6525) pelo fechoajustável no gancho da estrutura (P6526). (Veja Fig. 8)
3. Conecte o gancho da estrutura montado ao corpo do skimmer e aperte-o com o parafuso fornecido (P6521). (Veja Fig. 9)

**NOTA:** Não aperte demais o parafuso.

4. Coloque o gancho da estrutura montado sobre a piscina perto da válvula de saída da piscina. Ajuste o gancho se necessário e aperte a porca. Verifique se a válvula está apropriadamente apertada na piscina. (Veja Fig. 10)

**Sección II: Las siguientes instrucciones deben ponerse con el cuerpo del skimmer en las piscinas desmontables tubulares Steel Pro™ y las piscinas desmontables tubulares rectangulares:**

1. Conecte la manguera (P6531) a la parte inferior del cuerpo del skimmer (P6520). (Vea Fig. 7)
2. Monte el gancho del marco: Ponga el palo ajustable (P6525) a través de la sujeción ajustable en el gancho del marco (P6526). (Vea Fig. 8)
3. Conecte el gancho montado al cuerpo del skimmer ajustándolo con el tornillo incluido (P6521). (Vea Fig. 9)

**NOTA:** No apriete demasiado el tornillo.

4. Sitúe el tornillo del marco montado en la piscina cerca de la válvula de salida de la piscina. Ajuste el gancho si es necesario y apriete la tuerca. Asegúrese de que el gancho está ajustado sobre la piscina. (Vea Fig. 10)

**Abschnitt II: Die folgenden Anleitungen sind am Skimmer-Gehäuse auf den Steel Pro™ Frame und rechteckigen Frame Pools anzubringen:**

1. Schließen Sie den Schlauch (P6531) am Boden des Skimmergehäuses (P6520) an. (Siehe Abb. 7)
2. Zusammenbau des Rahmenhakens: Stecken Sie die verstellbare Stange (P6525) durch den verstellbaren Verschluss am Rahmenhaken (P6526). (Siehe Abb. 8)
3. Bringen Sie den zusammengebauten Rahmenhaken am Skimmergehäuse an und ziehen Sie ihn mit der mitgelieferten Schraube (P6521) fest. (Siehe Abb. 9)

**HINWEIS:** Ziehen Sie die Schraube nicht zu fest an.

4. Platzieren Sie den zusammengebauten Haken auf dem Pool nahe des Ablassventils. Stellen Sie den Haken falls erforderlich ein und ziehen Sie die Mutter an. Stellen Sie sicher, dass der Haken auf dem Poolrand aufsitzt. (Siehe Abb. 10)

**Osa II: Seuraavat ohjeet kertovat miten kerääjän runko kiinnitetään Steel Pro™ -kehikkoon ja suorakulmaisiin kehikkoalustaisiin:**

1. Liitä letku (P6531) kerääjän rungon pohjaan (P6520). (Katso Kuva 7)
2. Asenna kehikon koukku: laita säädettävä keppi (P6525) säädettävän kiinnittimen läpi kehikon koukussa (P6526). (Katso Kuva 8)
3. Kiinnitä koottu kehikon koukku kerääjän runkoon ja kiristä se toimitetulla ruuvilla (P6521). (Katso Kuva 9)

**MUISTUTUS:** Älä kiristä ruuvia liiaksi.

4. Sijoita asennettu kehikon koukku altaaseen lähelle altaan tyhjennysventtiiliä. Säädä koukku tarvittaessa ja kiristä mutteri. Varmista, että koukku on kiristetty lujaasti altaan päälle. (Katso Kuva 10)

**Deel II: De volgende instructies zijn voor het vastmaken van de Skimmer op de zwembaden Steel Pro™ Frame en Rechthoekig Frame:**

1. Sluit de slang (P6531) aan op e onderkant van de skimmer (P6520). (Zie Fig. 7)
2. Assembleer de framehaak: steek de verstellbare stang (P6525) door de regelbare bevestiging van de framehaak (P6526). (Zie Fig. 8)
3. Maak de geassembleerde framehaak vast aan de skimmer en zet vast met de schroeven (P6521). (Zie Fig. 9)

**OPM.:** Draai de schroef niet te stevig aan.

4. Plaats de geassembleerde framehaak op het zwembad vlakbij de uitlaatklep. Stel de haak af als dat nodig is en maak de moer vast. Zorg ervoor dat de haak goed om het zwembad vast zit. (Zie Fig. 10)

**Sezione II: Di seguito sono fornite le istruzioni per collegare il corpo dello skimmer con piscine fuoriterra Steel Pro™ e piscine fuoriterra rettangolari:**

1. Collegare il tubo flessibile (P6531) alla parte inferiore del corpo dello skimmer (P6520) (Vedere Fig. 7).
2. Montare il gancio: far passare l'asta regolabile (P6525) attraverso il fermo sul gancio (P6526) (Vedere Fig. 8).
3. Fissare il gancio montato al corpo dello skimmer stringendolo con la vite fornita (P6521) (Vedere Fig. 9).

**NOTA:** Non stringere eccessivamente la vite.

4. Posizionare il gancio montato vicino alla valvola di uscita della piscina. Se necessario, regolare il gancio e stringere il bullone. Assicurarsi che il gancio sia correttamente fissato alla piscina. (Vedere Fig. 10)

**Section II: Les instructions suivantes concernent la fixation du corps du dépollueur sur les piscines tubulaires Steel Pro™ Frame et rectangulaire:**

1. Fixez le tuyau (P6531) au fond du corps du dépollueur (P6520). (Voir Fig. 7)
2. Montez le crochet: Mettez le manche réglable (P6525) à l'aide de l'attache réglable sur le crochet (P6526). (Voir Fig. 8)
3. Fixez le crochet assemblé sur le corps du dépollueur et serrez-le à l'aide de la vis fournie (P6521). (Voir Fig. 9)

**REMARQUE:** Ne serrez pas trop la vis.

4. Placez le crochet assemblé sur la piscine à côté de la valve d'évacuation. Réglez le crochet si nécessaire et serrez l'écrou. Assurez-vous que le crochet soit fixé solidement sur la piscine. (Voir Fig. 10)

**ΕΝΟΤΗΤΑ II: ΟΙ ΑΚΟΛΟΥΘΕΣ ΟΔΗΓΙΕΣ ΕΙΝΑΙ ΓΙΑ ΤΗΝ ΠΡΟΣΑΡΤΗΣΗ ΤΟΥ ΣΩΜΑΤΟΣ ΤΟΥ ΞΑΦΡΙΣΤΗΡΙΟΥ ΣΤΙΣ ΠΙΣΙΝΕΣ ΧΑΛΥΒΔΙΝΟΥ ΣΚΕΛΕΤΟΥ Steel Pro™ ΚΑΙ ΣΤΙΣ ΟΡΘΟΓΩΝΙΕΣ ΥΠΕΡΓΕΙΕΣ ΠΙΣΙΝΕΣ:**

1. ΣΥΝΔΕΣΤΕ ΤΟΝ ΕΥΚΑΜΠΤΟ ΣΧΛΗΝΑ (P6531) ΣΤΟ ΚΑΤΟ ΜΕΡΟΣ ΤΟΥ ΣΩΜΑΤΟΣ ΤΟΥ ΞΑΦΡΙΣΤΗΡΙΟΥ (P6520). (ΒΛΕΠΕ ΕΙΚ. 7)
2. ΣΥΝΑΡΜΟΛΟΓΗΣΤΕ ΤΟ ΑΓΚΙΣΤΡΟ ΤΟΥ ΠΛΑΙΣΙΟΥ: ΤΟΠΟΘΕΤΗΣΤΕ ΤΟ ΡΥΘΜΙΖΟΜΕΝΟ ΚΟΝΤΑΡΙ (P6525) ΜΕΣΩ ΤΟΥ ΡΥΘΜΙΖΟΜΕΝΟΥ ΣΥΝΔΕΣΜΟΥ ΣΤΟ ΑΓΚΙΣΤΡΟ ΤΟΥ ΠΛΑΙΣΙΟΥ (P6526). (ΒΛΕΠΕ ΕΙΚ. 8)
3. ΠΡΟΣΑΡΤΗΣΤΕ ΤΟ ΣΥΝΑΡΜΟΛΟΓΗΜΕΝΟ ΑΓΚΙΣΤΡΟ ΤΟΥ ΠΛΑΙΣΙΟΥ ΣΤΟ ΣΩΜΑ ΤΟΥ ΞΑΦΡΙΣΤΗΡΙΟΥ ΚΑΙ ΣΦΙΞΤΕ ΤΟ ΜΕ ΤΗΝ ΠΑΡΕΧΟΜΕΝΗ ΒΙΔΑ (P6521). (ΒΛΕΠΕ ΕΙΚ. 9)

**ΣΗΜΕΙΩΣΗ:** ΜΗΝ ΣΦΙΓΓΕΤΕ ΥΠΕΡΒΟΛΙΚΑ ΤΗ ΒΙΔΑ.

4. ΤΟΠΟΘΕΤΗΣΤΕ ΤΟ ΣΥΝΑΡΜΟΛΟΓΗΜΕΝΟ ΑΓΚΙΣΤΡΟ ΤΟΥ ΠΛΑΙΣΙΟΥ ΠΑΝΘ ΣΤΗΝ ΠΙΣΙΝΑ ΚΟΝΤΑ ΣΤΗ ΒΑΛΒΙΔΑ ΕΞΟΔΟΥ ΤΗΣ ΠΙΣΙΝΑΣ. ΡΥΘΜΙΣΤΕ ΤΟ ΑΓΚΙΣΤΡΟ ΑΝ ΧΡΕΙΑΖΕΤΑΙ ΚΑΙ ΣΦΙΞΤΕ ΤΟ ΠΑΣΙΜΑΔΙ. ΔΙΑΣΦΑΛΙΣΤΕ ΟΤΙ ΤΟ ΑΓΚΙΣΤΡΟ ΕΙΝΑΙ ΣΦΙΓΜΕΝΟ ΜΕ ΑΣΦΑΛΕΙΑ ΠΑΝΘ ΑΠΟ ΤΗΝ ΠΙΣΙΝΑ. (ΒΛΕΠΕ ΕΙΚ. 10)

**Раздел II: Указанные далее инструкции относятся к установке корпуса скимера на прямоугольные каркасные бассейны и каркасные бассейны Steel Pro™:**

1. Подсоедините шланг (P6531) к нижней части корпуса скимера (P6520). (См. Рис. 7)
2. Соберите каркасный кронштейн: вставьте регулируемый шест (P6525) в регулируемое крепление кронштейна (P6526). (См. Рис. 8)
3. Прикрепите собранный кронштейн к корпусу скимера и затяните крепление винтом (P6521). (См. Рис. 9)

**ПРИМЕЧАНИЕ:** Не перезатяните винт.

4. Поместите собранный кронштейн на бассейн рядом с выпускным клапаном. При необходимости отрегулируйте кронштейн и затяните гайку. Убедитесь в том, что кронштейн надежно закреплен на бассейне. (См. Рис. 10)

**Sekcja II: Następujące instrukcje dotyczą podłączenia korpusu skimera do rozporowych basenów ogrodowych Steel Pro™ i Basenu Prostokątnego:**

1. Podłącz wąż (P6531) do spodu korpusu skimera (P6520). (Patrz Rys. 7)
2. Zamontuj hak konstrukcyjny: przelóż regulowany słupek (P6525) przez regulowany element łączący znajdujący się na haku konstrukcyjnym (P6526). (Patrz Rys. 8)
3. Przyłóż zmontowany hak konstrukcyjny do korpusu skimera i przymocuj go za pomocą dołączonego wkrętu (P6521). (Patrz Rys. 9)

**UWAGA:** Nie wolno za mocno dokręcać śruby.

4. Umieść zmontowany hak konstrukcyjny w pobliżu zaworu spływowego basenu. Jeżeli to konieczne wyreguluj zaczep i dokręć nakrętkę. Upewnij się że zaczep jest pewnie zamocowany na brzegu basenu. (Patrz Rys. 10)

**II. rész: Az alábbi utasítások a szkimmer korpusának a Steel Pro™ és Téglalapalakú kerti medencékre való rögzítésére vonatkoznak:**

1. Csatlakoztassa a tömlőt (P6531) a szkimmer korpusának az aljához (P6520). (Lásd 7. Ábra)
2. A vázas akasztó felszerelése: vigye át a szabályozható rudat (P6525) a vázas akasztó rögzítőjén keresztül (P6526). (Lásd 8. Ábra)
3. Illeszse az összeszerelt vázas akasztót a szkimmer korpusához és rögzítse a mellékelt csavarral (P6521). (Lásd 9. Ábra)

**FLYGELEM:** Ne szorítsa meg túlságosan a csavart.

4. Helyezze az összeszerelt vázas akasztót a medence leeresztő szelepeinek a közelébe. Szükség esetén állítsa a kampót és húzza meg az anyát. Ellenőrizze, hogy a kampó biztonságosan rögzítve van-e a medencén. (Lásd 10. Ábra)

**Sektion II: Nedanstående instruktioner gäller fastsättning av skimmer till Steel Pro™ Frame och Rectangular Frame Poolerna:**

1. Koppla slangen (P6531) till skimmerns undersida (P6520). (Se Fig. 7)
2. Montera kanttroken: för det justerbara skafvet (P6525) genom det justerbara fästet på kanttroken (P6526). (Se Fig. 8)
3. Sätt fast den monterade kanttroken på skimmerstommen och fäst med den medföljande skruven (P6521). (Se Fig. 9)

**OBS:** Dra inte åt skruven för mycket.

4. Placera den monterade kanttroken i poolen, i närheten av poolens utmatningsventil. Reglera kroken vid behov och dra åt muttern. Se till att kroken är ordentligt ådragen på poolen. (Se Fig. 10)

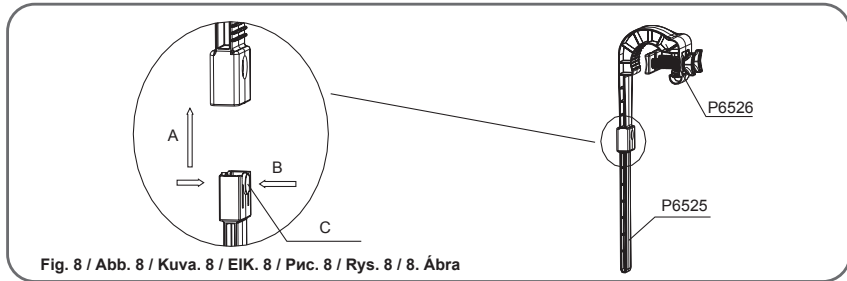
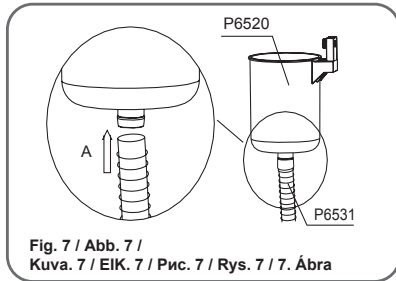

A	B	C	D	E	F
Insert	Press	Adjustable fastener	Slide	Nut	Top Rail
Insira	Pressione	Fecho ajustável	Slide	Porca	Suporte superior
Introducir	Apretar	Sujeción ajustable	Rampa	Tuerca	Palo superior
Einstecken	Drücken	Verstellbarer Verschluss	Schieben	Schraubenmutter	Oberschiene
Työnnä	Paina	Säädettävä kiinnitin	Siirrä	Mutteri	Yläkaide
Invoeren	Drukken	Regelbare bevestiging	Verschuiven	Moer	Bovenste rail
Inserire	Premere	Fermo regolabile	Scorrere	Dado	Barra superiore
Insérer	Appuyer	Attache réglable	Faire glisser	Ecrou	Traverse supérieure
ΕΙΣΑΓΕΤΕ	ΠΙΞΤΕ	ΡΥΘΜΙΖΟΜΕΝΟΣ ΣΥΝΔΕΣΜΟΣ	ΣΥΡΕΤΕ	ΠΕΡΙΚΟΧΛΙΟ	ΑΝΩ ΟΔΗΓΟΣ
Вставить	Нажать	Регулируемое крепление	Сдвинуть	Гайка	Верхняя балка
Włóż	Naciśnij	Regulowany element łączny	Przesuwaj	Nakrętka	Listwa górn
Illeszse be	Nyomja meg	Szabályozható rögzítő	Csúsztassa el	Anyacsavar	Felső peremkorlát
För in	Tryck	Justerbart fäste	Dra	Mutter	Poolens övre kant

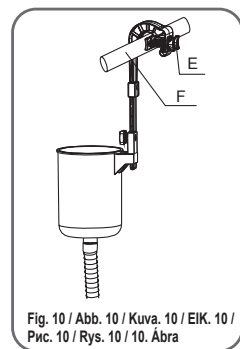
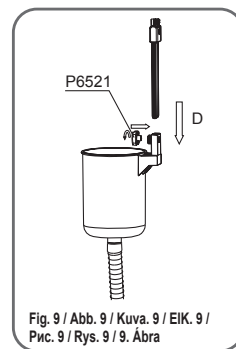



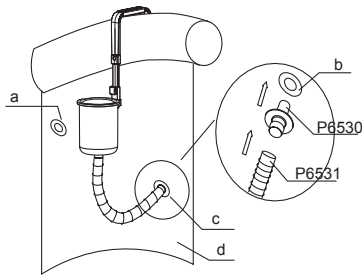

Fig. 11 / Abb. 11 / Kuva. 11 / EIK. 11 / Рис. 11 / Rys. 11 / 11. Ábra

Fast Set™ Pool & Oval Fast Set™ Pool  
Piscina Fast Set™ Pool & Oval Fast Set™  
Piscina de montaje rápido Fast Set™ y piscina de montaje rápido oval Fast Set™  
Fast Set™ Pool ja oval Fast Set™ Pool  
Fast Set™ Pool ja Oval Fast Set™ Pool  
Zwembad Fast Set™ Pool & Oval Fast Set™  
Piscina Fast Set™ e Fast Set™ ovale  
Piscine Fast Set™ et piscine ovale Fast Set™  
ΠΙΣΙΝΑ Fast Set™ & ΟΒΕΙΔΗΣ ΠΙΣΙΝΑ Fast Set™  
Бассейн Fast Set™ и овальный бассейн Fast Set™  
Baseny Fast Set™ i Oval Fast Set™  
Fast Set™ medence és Oval Fast Set™ medence  
Fast Set™ Pool & Oval Fast Set™ Pool

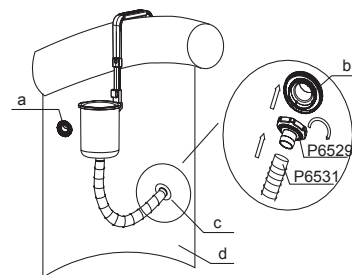

Fig. 13 / Abb. 13 / Kuva. 13 / EIK. 13 / Рис. 13 / Rys. 13 / 13. Ábra

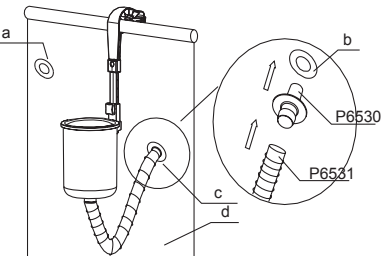

Fig. 12 / Abb. 12 / Kuva. 12 / EIK. 12 / Рис. 12 / Rys. 12 / 12. Ábra

Steel Pro™ Frame Pool & Rectangular Frame Pool  
Piscina Estructura Steel Pro™ & Rectangular  
Para piscinas desmontables tubulares Steel Pro™ y piscinas desmontables tubulares rectangulares  
Steel Pro™ Frame Pool & rechteckiger Frame Pool  
Steel Pro™ -kehikkoallas ja suorakulmainen kehikkoallas  
Zwembad Steel Pro™ Frame Pool & Rechthoekig Frame  
Piscina Steel Pro™ e piscina a struttura metallica rettangolare  
Piscine tubulaire Steel Pro™ & Piscine tubulaire rectangulaire  
ΠΙΣΙΝΑ ΧΑΛΥΒΔΙΝΟΥ ΣΚΕΛΕΤΟΥ Steel Pro™ & ΟΡΘΟΓΩΝΙΑ ΥΠΕΡΓΕΙΑ ΠΙΣΙΝΑ  
Прямоугольные каркасные бассейны и каркасные бассейны Steel Pro™  
Rozporowy basen ogrodowy Steel Pro™ i Basen Prostokątny  
Steel Pro™ és Téglalap alakú kereti medence  
Steel Pro™ Frame Pool & Rectangular Frame Pool

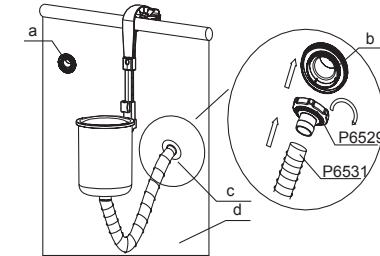

Fig. 14 / Abb. 14 / Kuva. 14 / EIK. 14 / Рис. 14 / Rys. 14 / 14. Ábra

a	b	c	d
Upper Hose Connection	Outlet valve	Lower Hose Connection	Inside of the Pool Wall
Ligação Superior da Mangueira	Válvula de saída	Ligação Inferior da Mangueira	Interior da parede da piscina
Conexión de la manguera superior	Válvula de salida	Conexión de la manguera inferior	Dentro de la pared de la piscina
Oberer Schlauchanschluss	Ablassventil	Unterer Schlauchanschluss	Poolwand-Innenseite
Ylempi letkuliitäntä	Tyhjennysventtiili	Alempi letkuliitäntä	Altaan seinämän sisäpuoli
Bovenste slangaansluiting	Uitlaatklep	Onderste slangaansluiting	Binnenzijde wand zwembad
Collegamento superiore tubo flessibile	Valvola di uscita	Collegamento tubo inferiore	Parete interna piscina
Raccord de tuyau supérieur	Valve d'évacuation	Raccord de tuyau inférieur	Intérieur de la paroi de la piscine
ΑΝΩ ΣΥΝΔΕΣΗ ΕΥΚΑΜΠΤΟΥ ΣΩΛΗΝΑ	ΒΑΛΒΙΔΑ ΕΞΟΔΟΥ	ΚΑΤΩ ΣΥΝΔΕΣΗ ΕΥΚΑΜΠΤΟΥ ΣΩΛΗΝΑ	ΕΣΩΤΕΡΙΚΟ ΤΟΥ ΤΟΙΧΩΜΑΤΟΣ ΤΗΣ ΠΙΣΙΝΑΣ
Верхнее подключение шланга	Выходной клапан	Нижнее подключение шланга	Внутренняя сторона стенки бассейна
Złącza górna węży	Zawór spływowy	Złącza dolna węży	Strona wewnętrzna ściany basenu
Felső tömlőcsatlakozó	Leeresztő szelep	Alsó tömlőcsatlakozó	A medencefal belső része
Övre slangkoppling	Utmatningsventil	Nedre slangkoppling	Poolväggens insida

### Section III: Connect the hose to the pool.

**NOTE:** Two types of hose adapters are provided; use the one that fits your pool's outlet valve.

- For pool equipped with stopper plugs: remove the plug from inside of the pool's outlet valve and insert the hose adapter (P6530). Connect the hose (P6531) to the hose adapter (P6530). (See Fig. 11 and See Fig. 12)
- For pool equipped with connection valves: remove the debris screen from inside of the pool's outlet valve and screw the hose adapter (P6529) onto the outlet valve. Connect the hose (P6531) to the hose adapter (P6529). (See Fig. 13 and See Fig. 14)

### Seção III: Conecte a mangueira à piscina.

**NOTA:** São fornecidos dois tipos de adaptadores de mangueira; use aquele que serve para a sua válvula de saída da piscina.

- Para as piscinas equipadas com bujão: remova o bujão de dentro da válvula de saída da piscina e insira o adaptador da mangueira (P6530). Ligue a mangueira (P6531) ao adaptador da mangueira (P6530). (Veja Fig. 11 e Fig. 12)
- Para piscinas equipadas com válvulas de ligação: remova a tela de protecção dos refugos de dentro da válvula de saída da piscina e aperte o adaptador da mangueira (P6529) na válvula de saída. Ligue a mangueira (P6531) ao adaptador da mangueira (P6529). (Veja Fig. 13 e Fig. 14)

### Sección III: Conecte la manguera a la piscina.

**NOTA:** Se incluyen dos tipos de adaptadores de manguera; use el que se acople con la válvula de salida de la piscina.

- Para piscinas equipadas con tapones de tope: quite el tapón desde dentro de la válvula de salida de la piscina e introduzca el adaptador de la manguera (P6530). Conecte la manguera (P6531) al adaptador de la manguera (P6530). (Vea Fig. 11 y Fig. 12)
- Para piscinas equipadas con válvulas de conexión: Quite la pantalla de desechos desde dentro de la válvula de salida de la piscina y enrosque el adaptador de la manguera (P6529) en la válvula de salida. Conecte la manguera (P6531) al adaptador de la manguera (P6529). (Vea Fig. 13 y Fig. 14)

### Abschnitt III: Schließen Sie die Schlauch an den Pool an.

**HINWEIS:** Im Lieferumfang sind zwei Schlauchadapter-Typen enthalten; verwenden Sie den, der zu Ihrem Pool-Ablassventil passt.

- Für Pools mit Stöpsel-Ausstattung: Entfernen Sie den Stöpsel aus dem Pool-Ablassventil und stecken Sie den Schlauchadapter (P6530) ein. Schließen Sie den Schlauch (P6531) an den Schlauchadapter (P6530) an. (Siehe Abb. 11 und siehe Abb. 12)
- Für Pools mit Anschlussventil-Ausstattung: Entfernen Sie das Schmutzsieb aus dem Pool-Ablassventil und schrauben Sie den Schlauchadapter (P6529) auf das Ablassventil. Schließen Sie den Schlauch (P6531) an den Schlauchadapter (P6529) an (Siehe Abb. 13 und siehe Abb. 14).

### Osa III: Liitä letku altaaseen.

**MUISTUTUS:** Toimitetaan kahdentyyppisiä letkuadaptereita; käytä sitä, joka sopii altaasi tyhjennysventtiiliin.

- Altaalle, jotka on varustettu pysäytystulpilla: poista tulpalla altaan tyhjennysventtiilistä ja tyynnä se letkuadapteriin (P6530). Liitä letku (P6531) letkuadapteriin (P6530). (Katso Kuva 11 ja Kuva 12)
- Altaalle, jotka on varustettu liitäntäventtiileillä: poista roskasihti altaan tyhjennysventtiilin sisäpuolelta ja ruuvaa letkuadapteri (P6529) tyhjennysventtiiliin. Liitä letku (P6531) letkuadapteriin (P6529). (Katso Kuva 13 ja Kuva 14)

### Deel III: De slang aansluiten op het zwembad.

**OPM.:** Er worden twee types van slangadapters meegeleverd; gebruik de adapter die geschikt is voor de uitlaatklep van uw zwembad.

- Voor zwembaden uitgerust met stoppen: haal de stop uit de uitlaatklep van het zwembad en monteer de slangadapter (P6530). Sluit de slang (P6531) aan op de slangadapter (P6530). (Zie Fig. 11 en Zie Fig. 12)
- Voor zwembaden uitgerust met aansluitkleppen: haal het scherm uit de uitlaatklep van het zwembad en schroef de slangadapter (P6529) op de uitlaatklep. Sluit de slang (P6531) aan op de slangadapter (P6529). (Zie Fig. 13 and Zie Fig. 14)

### Sezione III: Collegare il tubo flessibile alla piscina.

**NOTA:** Due sono i tipi di adattatore per tubo flessibile forniti. Utilizzare quello compatibile con la valvola di uscita della piscina.

- Per piscine con tappi: estrarre il tappo dalla valvola di uscita della piscina e inserire l'adattatore per tubo flessibile (P6530). Collegare il tubo flessibile (P6531) al relativo adattatore (P6530) (Vedere Fig. 11 e 12).
- Per piscine con valvole di connessione: rimuovere lo schermo protettivo dalla valvola di uscita della piscina e avvitare l'adattatore per tubo flessibile (P6529) alla valvola. Collegare il tubo flessibile (P6531) al relativo adattatore (P6529) (Vedere Fig. 13 e 14).

### Section III: Fixez le tuyau flexible à la piscine.

**REMARQUE:** Deux types d'adaptateurs de tuyau sont fournis, utilisez celui qui correspond à la valve d'évacuation de votre piscine.

- Pour les piscines équipées de bouchons d'arrêt : enlevez le bouchon de l'intérieur de la valve d'évacuation de la piscine et insérez l'adaptateur de tuyau (P6530). Fixez le tuyau (P6531) à l'adaptateur (P6530). (Voir Fig. 11 et Fig. 12)
- Pour les piscines équipées de soupapes de connexion: enlevez la grille de protection de l'intérieur de la valve d'évacuation et vissez l'adaptateur (P6529) sur la valve d'évacuation. Fixez le tuyau (P6531) à l'adaptateur (P6529) (Voir Fig. 13 et Fig. 14).

### ΕΝΟΤΗΤΑ III: ΣΥΝΔΕΣΤΕ ΤΟΝ ΣΩΛΗΝΑ ΣΤΗΝ ΠΙΣΙΝΑ.

**ΣΗΜΕΙΩΣΗ:** ΠΑΡΕΧΟΝΤΑΙ ΔΥΟ ΤΥΠΟΙ ΠΡΟΣΑΡΜΟΓΕΩΝ ΕΥΚΑΜΠΤΟΥ ΣΩΛΗΝΑ. ΧΡΗΣΙΜΟΠΟΙΗΣΤΕ ΑΥΤΟΝ ΠΟΥ ΤΑΙΡΙΑΖΕΙ ΣΤΗ ΒΑΛΒΙΔΑ ΕΞΟΔΟΥ ΤΗΣ ΠΙΣΙΝΑΣ ΣΑΣ.

- ΓΙΑ ΠΙΣΙΝΑ ΕΦΟΔΙΑΣΜΕΝΗ ΜΕ ΒΥΣΜΑΤΑ: ΑΦΑΙΡΕΣΤΕ ΤΟ ΒΥΣΜΑ ΑΠΟ ΤΟ ΕΣΩΤΕΡΙΚΟ ΤΗΣ ΒΑΛΒΙΔΑΣ ΕΞΟΔΟΥ ΠΙΣΙΝΑΣ ΚΑΙ ΕΙΣΑΓΕΤΕ ΤΟΝ ΠΡΟΣΑΡΜΟΓΕΑ ΕΥΚΑΜΠΤΟΥ ΣΩΛΗΝΑ (P6530). ΣΥΝΔΕΣΤΕ ΤΟΝ ΕΥΚΑΜΠΤΟ ΣΩΛΗΝΑ (P6531) ΣΤΟΝ ΠΡΟΣΑΡΜΟΓΕΑ ΕΥΚΑΜΠΤΟΥ ΣΩΛΗΝΑ (P6530). (Βλ. ΕΙΚ. 11 ΚΑΙ ΕΙΚ. 12)
- ΓΙΑ ΠΙΣΙΝΕΣ ΠΟΥ ΔΙΑΘΕΤΟΥΝ ΒΑΛΒΙΔΕΣ ΣΥΝΔΕΣΗΣ: ΑΦΑΙΡΕΣΤΕ ΤΟΝ ΗΜΟ ΑΠΟΡΡΙΜΜΑΤΩΝ ΑΠΟ ΤΟ ΕΣΩΤΕΡΙΚΟ ΤΗΣ ΒΑΛΒΙΔΑΣ ΕΞΟΔΟΥ ΠΙΣΙΝΑΣ ΚΑΙ ΒΙΔΩΣΤΕ ΤΟΝ ΠΡΟΣΑΡΜΟΓΕΑ ΕΥΚΑΜΠΤΟΥ ΣΩΛΗΝΑ (P6529) ΠΑΝΩ ΣΤΗ ΒΑΛΒΙΔΑ ΕΞΟΔΟΥ. ΣΥΝΔΕΣΤΕ ΤΟΝ ΕΥΚΑΜΠΤΟ ΣΩΛΗΝΑ (P6531) ΣΤΟΝ ΠΡΟΣΑΡΜΟΓΕΑ ΕΥΚΑΜΠΤΟΥ ΣΩΛΗΝΑ (P6529). (Βλ. ΕΙΚ. 13 ΚΑΙ ΕΙΚ. 14)

### Раздел III: Подсоедините шланг к бассейну.

**ПРИМЕЧАНИЕ:** В комплекте имеется два типа переходников для шланга; воспользуйтесь тем, который соответствует выходному клапану вашего бассейна.

- Для бассейна с пробкой: выньте пробку из выпускного клапана бассейна и вставьте переходник шланга (P6530). Присоедините шланг (P6531) к переходнику шланга (P6530). (См. Рис. 11 и 12)
- Для бассейна с соединительным клапаном: выньте сетку от мусора из выходного клапана бассейна и навинтите переходник шланга (P6529) на выходной клапан. Присоедините шланг (P6531) к переходнику шланга (P6529) (См. Рис. 13 и 14)

### Sekcja III: Podłączenie węża do basenu.

**UWAGA:** W komplecie są dwa rodzaje złączy węża; użyj tego, które pasuje do zaworu spływowego.

1. W przypadku basenu wyposażonego w korki zatykające: usuń zatyczkę z zaworu spływowego i włóż złącze węża (P6530). Podłącz wąż (P6531) do złącza węża (P6530). (Zob. Rys. 11 i Rys. 12)
2. W przypadku basenu wyposażonego w zawory łączące: usuń sitko filtrujące z zaworu spływowego basenu i nakręć złącze węża na (P6529) zawór spływowy. Podłącz wąż (P6531) do złącza węża (P6529) (Zob. Rys. 13 i Rys. 14)

### III. rész: Csatlakoztassa a tömlőt a medencéhez.

**FLGYELEM:** A készletben két típusú tömlőcsatlakozót találhat; azt használja, amelyik jobban illik a leeresztő szelepre.

1. Az elzáró dugaszokkal felszerelt medence esetében: távolítsa el a dugaszt a medence leeresztő szelepeiből és helyezze be a tömlőcsatlakozót (P6530). Csatlakoztassa a tömlőt (P6531) a tömlőcsatlakozóhoz (P6530).

(Ld. 11. Ábra és 12. Ábra)

2. A csatlakozó szelepekkel felszerelt medence esetében: távolítsa el a szűrőszítát a medence leeresztő szelepeiből és csavarja rá a tömlőcsatlakozót (P6529) a leeresztő szelepre. Csatlakoztassa a tömlőt (P6531) a tömlőcsatlakozóhoz (P6529) (Ld. 13. Ábra és 14. Ábra).

### Sektion III: Anslut slangen till poolen.

**OBS:** Det medföljer två typer av slangadapter; använd den som passar utmatningsventilen i din pool.

1. För pooler som är utrustade med stoppluggar: ta bort stoppluggen från insidan av poolens utmatningsventil och sätt i slangadaptern (P6530). Koppla slangen (P6531) till slangadaptern (P6530). (Se Fig. 11 och Fig. 12)
2. För pooler som är utrustade med kopplingsventiler: avlägsna smutsfiltret från insidan av poolens utmatningsventil och skruva fast slangadaptern (P6529) till utmatningsventilen. Koppla slangen (P6531) till slangadaptern (P6529) (Se Fig. 13 och Fig. 14).

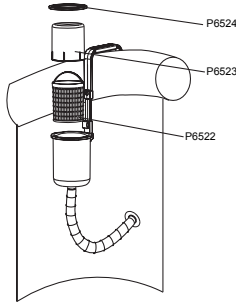

Fig. 15 / Abb. 15 / Kuva. 15 / EIK. 15 / Рис. 15 / Rys. 15 / 15. Ábra

Fast Set™ Pool & Oval Fast Set™ Pool  
Piscina Fast Set™ Pool & Oval Fast Set™  
Piscina de montaje rápido Fast Set™ y piscine de montage rapide oval Fast Set™  
Fast Set™ Pool & ovaler Fast Set™ Pool  
Fast Set™ Pool ja Oval Fast Set™ Pool  
Zwembad Fast Set™ Pool & Oval Fast Set™  
Piscina Fast Set™ e Fast Set™ ovale  
Piscine Fast Set™ et piscine ovale Fast Set™  
ΠΙΣΙΝΑ Fast Set™ & ΟΒΕΙΔΗΣ ΠΙΣΙΝΑ Fast Set™  
Бассейн Fast Set™ и овальный бассейн Fast Set™  
Baseny Fast Set™ i Oval Fast Set™  
Fast Set™ medence és Oval Fast Set™ medence  
Fast Set™ Pool & Oval Fast Set™ Pool

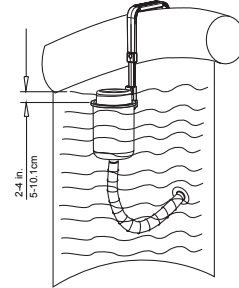

Fig. 17 / Abb. 17 / Kuva. 17 / EIK. 17 / Рис. 17 / Rys. 17 / 17. Ábra

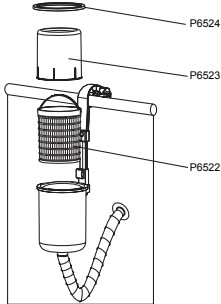

Fig. 16 / Abb. 16 / Kuva. 16 / EIK. 16 / Рис. 16 / Rys. 16 / 16. Ábra

Steel Pro™ Frame Pool & Rectangular Frame Pool  
Piscina Estrutura Steel Pro™ & Rectangular  
Para piscinas desmontables tubulares Steel Pro™ y piscinas desmontables tubulares rectangulares  
Steel Pro™ Frame Pool & rechteckiger Frame Pool  
Steel Pro™ -kehikkoallas ja suorakulmainen kehikkoallas  
Zwembad Steel Pro™ Frame Pool & Rechthoekig Frame  
Piscina Steel Pro™ e piscina a struttura metallica rettangolare  
Piscine tubulaire Steel Pro™ & Piscine tubulaire rectangulaire  
ΠΙΣΙΝΑ ΧΑΛΥΒΔΙΝΟΥ ΣΚΕΛΕΤΟΥ Steel Pro™ & ΟΡΘΟΓΩΝΙΑ ΥΠΕΡΓΕΙΑ ΠΙΣΙΝΑ  
Прямоугольные каркасные бассейны и каркасные бассейны Steel Pro™  
Rozporowy basen ogrodowy Steel Pro™ i Basen Prostokątny  
Steel Pro™ és Téglalap alakú kereti medence  
Steel Pro™ Frame Pool & Rectangular Frame Pool

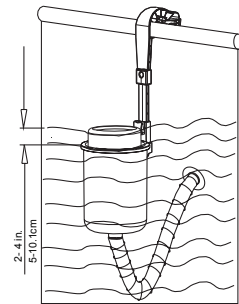

Fig. 18 / Abb. 18 / Kuva. 18 / EIK. 18 / Рис. 18 / Rys. 18 / 18. Ábra

### Section IV: Pool Surface Skimmer Operation

1. Place the float (P6523), the basket (P6522) and the cover rim (P6524) into the skimmer body. (See Fig. 15 and See Fig. 16)
  2. The float should be floating off the skimmer body by 5 cm to 10.1 cm (2 in. to 4 in.). Loosen the screw (P6521), slide the skimmer body (P6520) up and down to adjust the height and tighten the screw. (See Fig. 17 and Fig. 18)
- IMPORTANT:** The skimmer must be perpendicular to the water surface at all times.
3. Install the filter pump following the filter pump's owner's manual.
  4. Turn on the filter pump to activate the skimmer.

### Seção IV: Instalação e funcionamento do escumador da superfície da piscina

1. Coloque o flutuador (P6523), o cesto (P6522) e a tampa do aro (P6524) no corpo do skimmer. (Veja Fig. 15 e Fig. 16)
  2. O flutuador deve estar flutuando fora do corpo do skimmer entre 5cm a 10,1cm (2" a 4"). Desaperte o parafuso (P6521), deslize o corpo do skimmer (P6520) para cima e para baixo para ajustar a altura e aperte o parafuso. (Veja Fig. 17 e Fig. 18)
- IMPORTANTE:** O escumador deve estar sempre perpendicular com a superfície da água.
3. Instale a bomba de filtração seguindo do Manual do usuário da bomba de filtração.
  4. Ligue a bomba de filtração para ativar o escumador.

### Sección IV: Instalación y funcionamiento del skimmer para la superficie de la piscina

1. Ponga el flotador (P6523), la cesta (P6522) y el borde de la tapa (P6524) en el cuerpo del skimmer. (Vea Fig. 15 y Fig. 16)
  2. El flotador debe estar flotando fuera del cuerpo del skimmer de 5cm a 10.1cm (2 pulg. A 4 pulg.). Afloje el tornillo (P6521), deslice el cuerpo del skimmer hacia arriba (P6520) y hacia abajo para ajustar la altura y ajuste el tornillo. (Vea Fig. 17 y Fig. 18)
- IMPORTANTE:** El skimmer debe quedar perpendicular a la superficie del agua todo el tiempo.
3. Instale la bomba de filtrado siguiendo las instrucciones del manual de la bomba de filtrado.
  4. Encienda la bomba de filtrado para activar el skimmer.

### Abschnitt IV: Installation und Betrieb des Pool-Oberflächenreinigers

1. Setzen Sie den Schwimmer (P6523), den Korb (P6522) und den Abdeckrahmen (P6524) in das Skimmer- Gehäuse. (Siehe Abb.15 und siehe Abb.16)
  2. Der Schwimmer sollte 5cm bis 10.1cm (2 in. Bis 4 in.) vom Skimmer- Gehäuse entfernt schwimmen. Lockern Sie die Schraube (P6521), verschieben Sie das Skimmer-Gehäuse (P6520) hoch und runter, um die Höhe einzustellen und ziehen Sie die Schraube fest. (Siehe Abb. 17 und siehe Abb. 18)
- WICHTIG:** Der Reiniger muss sich immer senkrecht zur Wasseroberfläche befinden.
3. Installieren Sie die Filterpumpe unter Beachtung der Anweisungen der Handbuchs.
  4. Schalten Sie die Filterpumpe ein, um den Reiniger in Betrieb zu nehmen.

### Osa IV: Altaan pinnan puhdistimen asennus ja käyttö

1. Laita kelluke (P6523), kori (P6522) ja suojarengas (P6524) kerääjän runkoon. (Katsa Kuva 15 ja Kuva 16)
  2. Kellukkeen tulisi kellua kerääjän rungosta noin 5 - 10,1cm (2 - 4 tuuman) etäisyydellä. Löystytä ruuvia (P6521), siirrä kerääjän runkoa (P6520) ylös ja alas säätääksesi korkeutta ja kiristääkseen ruuvia. (Katsa Kuva 17 ja Kuva 18)
- TÄRKEÄÄ:** Puhdistimen pitää olla suorassa kulmassa veden pinnan suhteen koko ajan.

3. Asenna suodatinpumppu sen käyttöoppaan ohjeiden mukaisesti.
4. Aktivoi puhdistin käynnistämällä suodatinpumppu.

### Deel IV: De skimmer installeren en gebruiken

1. Plaats de vlotter (P6523), de mand (P6522) en de ring (P6524) in de skimmer. (See Fig. 15 and See Fig. 16)
  2. De vlotter moet 5cm tot 10,1cm (2 in. tot 4 in.) drijven boven de skimmer. Draai de schroef (P6521) los, schuif de skimmer (P6520) op en neer om de hoogte te regelen en draai de schroeven vast. (See Fig. 17 and Fig. 18)
- BELANGRIJK:** De skimmer moet altijd haaks op het wateroppervlak staan.
3. Installeer de filterpomp volgens de gebruiksaanwijzing van de filterpomp.
  4. Zet de filterpomp aan om de skimmer in werking te zetten.

### Sezione IV: Installazione e funzionamento dello skimmer per la superficie della piscina

1. Posizionare il galleggiante (P6523), il cestino (P6522) e la copertura (P6524) sul corpo dello skimmer (Vedere Fig. 15 e 16).
  2. Il galleggiante deve uscire dal corpo dello skimmer di circa 5-10.1cm. Allentare la vite (P6521) e far scorrere su e giù il corpo dello skimmer (P6520) per regolare l'altezza, quindi stringere la vite (Vedere Fig. 17 e 18).
- IMPORTANTE:** Lo skimmer deve sempre essere perpendicolare alla superficie dell'acqua.
3. Installare la pompa a filtro seguendo le istruzioni riportate nel manuale d'uso.
  4. Accendere la pompa a filtro per attivare lo skimmer.

### Section IV: Installation et fonctionnement du dépollueur de surface de la piscine

1. Placez le flotteur (P6523), le panier (P6522) et le couvercle (P6524) dans le corps du dépollueur. (Voir Fig. 15 et Fig. 16)
  2. Le flotteur doit flotter à l'extérieur du corps du dépollueur de 5cm à 10,1cm (2 in. à 4 in.). Desserrez la vis (P6521), faites glisser le corps du dépollueur (P6520) vers le haut et vers le bas pour régler la hauteur, puis serrez la vis. (Voir Fig. 17 et Fig. 18)
- IMPORTANT:** Le dépollueur doit être toujours perpendiculaire à la surface de l'eau.
3. Installez la pompe de filtration en suivant le guide d'utilisation de la pompe.
  4. Allumez la pompe de filtration pour activer le dépollueur.

### ΕΝΟΤΗΤΑ IV: ΕΓΚΑΤΑΣΤΑΣΗ ΚΑΙ ΛΕΙΤΟΥΡΓΙΑ ΤΟΥ ΞΑΦΡΙΣΤΗΡΙΟΥ ΕΠΙΦΑΝΕΙΑΣ ΠΙΣΙΝΑΣ

1. Τοποθετήστε τον πλωτήρα (P6523), το καλάθι (P6522) και το καλύμμα (P6524) στο σώμα του Ξαφριστήριου. (Βλ. ΕΙΚ. 15 και ΕΙΚ. 16)
  2. Ο πλωτήρας θα πρέπει να βγαίνει από το σώμα του Ξαφριστήριου κατά περίπου 5cm έως 10,1cm (2 ΕΩΣ 4 ΙΝΤΣΕΣ). Χαλαρώστε τη βίδα (P6521) και ολισθήστε το σώμα του Ξαφριστήριου (P6520) πάνω και κάτω για τη ρύθμιση του ύψους και σφίξτε τη βίδα. (Βλ. ΕΙΚ. 17 και ΕΙΚ. 18)
- ΣΗΜΑΝΤΙΚΟ:** Το Ξαφριστήρι πρέπει να είναι συνεχώς κάθετο προς την επιφάνεια του νερού.
3. Εγκαταστήστε την αντλία φίλτρου ακολουθώντας το εγχειρίδιο οδηγιών της αντλίας φίλτρου.
  4. Ενεργοποιήστε την αντλία φίλτρου για να ενεργοποιήσετε το Ξαφριστήρι.



#### Раздел IV: Установка и работа скиммера для бассейна

1. Вложите поплавок (P6523), корзину (P6522) и обод (P6524) в корпус скиммера. (См. Рис. 15 и 16)
2. Поплавок должен плавать, выступая из корпуса скиммера на расстояние от 5 до 10,1 см (от 2 до 4 дюймов). Ослабьте винт (P6521), выполните регулировку, сдвигая корпус скиммера (P6520) вверх или вниз и затяните винт. (См. Рис. 17 и 18)

**ВАЖНО!** Скиммер должен всё время располагаться перпендикулярно поверхности воды.  
3. Установите фильтрующий насос, руководствуясь инструкцией пользователя насоса.  
4. Включите фильтрующий насос, чтобы запустить скиммер.

#### Sekcja IV: Instalacja i obsługa syfonu przelewowego

1. Włóż pływak (P6523), koszyk (P6522) i kołnierzyk pokrywy (P6524) do korpusu skimmera. (Zob. Rys. 15 i Rys. 16)
  2. Pływak powinien unosić się nad korpusem skimmera w odległości 5-10,1 cm (2 - 4 in.). Poluzuj wkręt (P6521), przesunij korpus skimmera (P6520) do góry i w dół, aby ustawić jego wysokość, i dokręć wkręt. (Zob. Rys. 17 i Rys. 18)
- WAŻNE:** Syfon musi być przez cały czas ustawiony prostopadle do powierzchni wody.  
3. Zainstaluj pompę filtrującą zgodnie z jej instrukcją obsługi.  
4. Aby aktywować syfon przelewowy włącz pompę filtrującą.

#### IV. rész: Medencefelszíni uszadékfogó telepítése és használata

1. Tegye be az úszót (P6523), a kosarat (P6522) és a fedőkarimát (P6524) a szkimmer korpuszába. (Ld. 15. Ábra és 16. Ábra)
  2. Az úszónak a szkimmer korpusza felett kell lebegnie 5-10,1 cm-re (2 - 4 in.). Lazítsa meg a csavart (P6521), tolja a szkimmer korpuszát (P6520) felfelé és lefelé, hogy a magasságát beállítsa, majd szorítsa meg a csavart. (Ld. 17. Ábra és 18. Ábra)
- FONTOS:** Az uszadékfogónak mindig a vízfelszínre merőlegesen kell állnia.  
3. Telepítse a szűrőszivattyút a szűrőszivattyú használati útmutatója szerint.  
4. Kapcsolja be a szűrőszivattyút az uszadékfogó aktiválásához.

#### Sektion IV: Installation och drift av poolens avskumningsenhet

1. Fäst flottören (P6523), korgen (P6522) och höljets kantdel (P6524) till skimmern. (Se Fig. 15 och Fig. 16)
  2. Flottören ska flyta 5 till 10,1 cm från skimmern (2 in. to 4 in.). Lossa skruven (P6521), för skimmern (P6520) upp och ner för att justera höjden och fäst sedan skruven. (Se Fig. 17 och Fig. 18)
- VIKTIGT:** Avskumningsenheten måste hela tiden vara lodrät i förhållande till vattenytan.  
3. Installera filterpumpen enligt filterpumpens bruksanvisning.  
4. Sätt på filterpumpen för att aktivera avskumningsenheten.

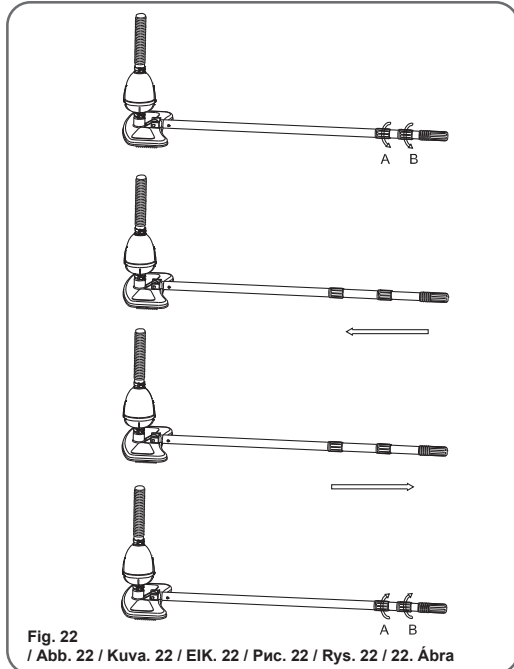
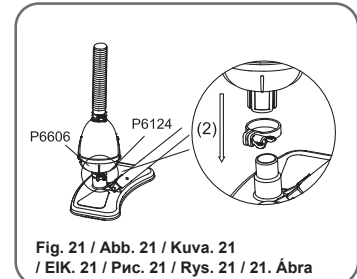
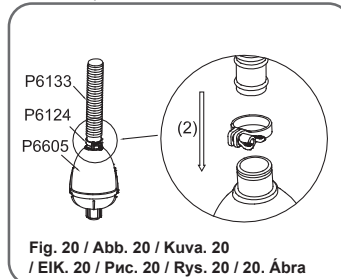
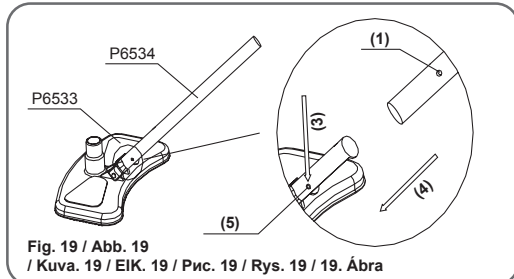

(1)	(2)	(3)	(4)	(5)
Hole	Insert	Press	Slide	Spring-loaded pin
Furo	Insira	Pressione	Slide	Pinos de Mola
Agujero	Introducir	Apretar	Rampa	Clavija con resorte
Loch	Einstecken	Drücken	Schieben	Federstift
Aukko	Työnnä	Paina	Siirrä	Jousikuormitteinen nasta
Opening	Invoeren	Drukken	Verschuiven	Veerpin
Foro	Inserire	Premere	Scorrere	Linguetta a molla
Orifice	Insérer	Appuyer	Faire glisser	Linguet à ressort
ОПН	ΕΙΣΑΓΕΤΕ	ΠΙΕΣΤΕ	ΣΥΡΕΤΕ	ΑΚΙΔΑ ΕΛΑΤΗΡΙΟΥ
Отверстие	Вставить	Нажать	Сдвинуть	Подпружиненная кнопка
Otwór	Włożyć	Naciśnij	Przesuwaj	Zawlecza sprężynowa
Nylás	Illesse be	Nyomja meg	Csúsztassa el	Rugós csövek
Hål	För in	Tryck	Dra	Stift med fjädering

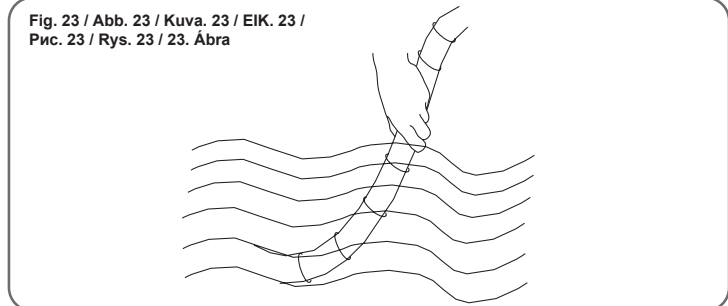

#### Pool Vacuum Installation and Operation

##### Section I: Assemble the Pool Vacuum

1. Connect the vacuum head (P6533) to the pole (P6534) ensuring the spring-loaded pins snap into the pre-drilled holes. (See Fig. 19)
2. Connect the vacuum hose (P6133) to the vacuum body (P6605) and tighten it with the hose clamp (P6124). (See Fig. 20)
3. Connect the vacuum cover (P6606) to the vacuum head (P6533) and tighten it with the hose clamp (P6124). (See Fig. 21)
4. To adjust the length of the pole, turn handle A and B counter clockwise and slide each section to extend or shorten. Turn clockwise to lock each section in place. (See Fig. 22)
5. Place the vacuum into the water and fill the vacuum hose with water in order to remove all the air. (See Fig. 23)

#### Instalação e funcionamento do vácuo da piscina

##### Seção I: Montagem do Aspirador de Piscina

1. Ligue a cabeça do aspirador (P6533) à haste (P6534) verificando que os pinos de mola encaixam nos orifícios existentes. (Veja Fig. 19)
2. Ligue a mangueira de vácuo (P6133) ao corpo de vácuo (P6605) e aperte-a com a pinça de mangueira (P6124). (Veja Fig. 20)
3. Ligue a tampa de vácuo (P6606) à cabeça de vácuo (P6533) e aperte-a com a pinça de mangueira (P6124). (Veja Fig. 21)
4. Para ajustar o comprimento da haste, gire a alça A e B no sentido anti-horário e deslize cada seção para alongar ou encurtar. Gire no sentido horário para trancar cada seção no lugar. (Veja Fig. 22)
5. Coloque o aspirador na água e encha a mangueira do aspirador com água para remover todo o ar. (Veja Fig. 23)

#### Instalación y funcionamiento del dispositivo de limpieza por vacío de la piscina

##### Sección I: Montaje del dispositivo de vacío de la piscina

1. Conecte el cabezal del dispositivo de vacío (P6533) al mango (P6534) asegurándose de que las clavijas accionadas por muelles se ajustan en los orificios pretaladrados. (Vea Fig. 19)
2. Conecte la manguera de vacío (P6133) al cuerpo del dispositivo de vacío (P6605) y ajústela con la abrazadera de la manguera (P6124). (Vea Fig. 20)

3. Conecte la cubierta del dispositivo de vacío (P6606) al cabezal de vacío (P6533) y ajústela con la abrazadera de la manguera (P6124). (Vea Fig. 21)
4. Para ajustar la longitud del mango, gire el asa A y B en sentido anti-horario y deslice cada sección para alargarla o acortarla. Gire en sentido horario para bloquear cada sección en su sitio. (Vea Fig. 22)
5. Sitúe el dispositivo de limpieza por vacío en el agua y llénelo con la manguera del dispositivo de vacío con agua para extraer todo el aire. (Vea Fig. 23)

#### Installation und Betrieb des Pool-Absaugers

##### Abschnitt I: Zusammenbau des Poolsaugers

1. Den Saugerkopf (P6533) auf die Stange (P6534) aufsetzen und sicherstellen, dass die Federstifte in die vorgebohrten Löcher einrasten. (Siehe Abb. 19)
2. Stecken Sie den Saugerschlauch (P6133) auf den Saugerkörper (P6605) und befestigen Sie ihn mit der Schlauchschelle (P6124). (Siehe Abb. 20)
3. Stecken Sie die Saugerabdeckung (P6606) auf den Saugerkopf (P6533) und befestigen Sie diese mit der Schlauchschelle (P6124). (Siehe Abb. 21)
4. Zur Einstellung der Stangenlänge drehen Sie den Griff A und B entgegen den Uhrzeigersinn verlängern oder verkürzen jeden Abschnitt. Im Uhrzeigersinn gedreht, rastet jeder Abschnitt ein. (Siehe Abb. 22)
5. Setzen Sie den Sauger ins Wasser und füllen Sie den Saugerschlauch mit Wasser, damit die Luft vollständig entweichen kann. (Siehe Abb. 23)

#### Allasimurin asennus ja käyttö

##### Osa I: Allasimurin asentaminen

1. Liitä imurin pää (P6533) keppiin (P6534) varmistaen, että jousikuormitteiset nastat napsahtavat esiporattuihin aukkoihin. (Katso Kuva 19)
2. Liitä imurin letku (P6133) imurin runkoon (P6605) ja kiristä se letkunkiristimellä (P6124). (Katso kuva 20)
3. Liitä imurin suojus (P6606) imurin päähän (P6533) ja kiristä se letkunkiristimellä (P6124). (Katso kuva 21)
4. Kepin pituuden säätämiseksi käännä kädensijaa A ja B vastapäivään ja siirrä kutakin lohkoa pidentääksesi tai lyhentääksesi. Käännä myötäpäivään lukitaksesi kukin lohko paikalleen. (Katso Kuva 22)
5. Laita imuri veteen ja täytä imurin letku vedellä, jotta poistetaan ilma kokonaan (Katso Kuva 23).

## De zwembad-afzuiginstallatie installeren en gebruiken

### Deel I: Assembler de zuigenheid van het zwembad

1. Sluit de zuigkop (P6533) aan op de paal (P6534) en zorg ervoor dat de veerpinnen in de voorgenoemde gaten springen. (Zie Fig. 19)
2. Sluit vacuümslang (P6133) aan op de behuizing van het vacuümsysteem (P6605) en zet hem vast met de slangkleem (P6124). (Zie Fig. 20)
3. Sluit het vacuümdaksel (P6606) aan op de vacuümkop (P6533) en zet hem vast met de slangkleem (P6124). (Zie Fig. 21)
4. Om de lengte van de paal te regelen, draai de hendels A en B linksom en verschuif elk deel om te verlengen of te verkorten. Draai rechtsom om elk deel op zijn plaats te vergrendelen. (Zie Fig. 22)
5. Plaats de zuiger in het water en vul de zuigslang met water om alle lucht te verwijderen. (Zie Fig. 23)

## Installazione e funzionamento del sistema di aspirazione

### Sezione I: Montaggio del sistema di aspirazione della piscina

1. Unire la testa del sistema di aspirazione (P6533) all'asta (P6534) assicurandosi che le linguette a molla scattino in posizione (Vedere Fig. 19).
2. Collegare il tubo di aspirazione (P6133) alla testa dell'aspiratore (P6605) e fissarlo con la fascetta stringitubo (P6124) (Vedere Fig. 20)
3. Collegare la copertura (P6606) alla testa dell'aspiratore (P6533) e fissarla con la fascetta stringitubo (P6124) (Vedere Fig. 21)
4. Per regolare la lunghezza dell'asta ruotare in senso antiorario le maniglie A e B, quindi far scorrere ciascuna sezione per allungare o accorciare l'asta. Ruotare in senso orario per bloccare in posizione ciascuna sezione (Vedere Fig. 22).
5. Immergere l'aspiratore in acqua e riempire il tubo flessibile con acqua in modo da rimuovere l'aria presente al suo interno (Vedere Fig. 23).

## Installation et fonctionnement de l'aspirateur de la piscine

### Section I: Monter l'aspirateur de piscine

1. Fixez la tête de l'aspirateur (P6533) au manche (P6534) en vous assurant que les languets à ressort s'enclenchent dans les ouvertures percées. (Voir Fig. 19)
2. Fixez le tuyau de l'aspirateur (P6133) au corps (P6605) et serrez-le à l'aide du collier de serrage (P6124). (Voir Fig. 20)
3. Fixez le couvercle de l'aspirateur (P6606) à la tête de l'aspirateur (P6533) et serrez-le à l'aide du collier de serrage (P6124). (Voir Fig. 21)
4. Pour régler la longueur du manche, tournez les poignées A et B dans le sens des aiguilles d'une montre et faites glisser chaque section pour l'allonger ou le raccourcir. Tournez dans le sens des aiguilles d'une montre pour mettre en place chaque section. (Voir Fig. 22)
5. Placez l'aspirateur dans l'eau et remplissez d'eau le tuyau de l'aspirateur pour éliminer tout l'air. (Voir Fig. 23)

## ΕΓΚΑΤΑΣΤΑΣΗ ΚΑΙ ΛΕΙΤΟΥΡΓΙΑ ΤΗΣ ΗΛΕΚΤΡΙΚΗΣ ΣΚΟΥΠΑΣ ΠΙΣΙΝΑΣ

### ΕΝΟΤΗΤΑ I: ΣΥΝΑΡΜΟΛΟΓΗΣΗ ΤΗΣ ΣΥΣΚΕΥΗΣ ΑΝΑΡΡΟΦΗΣΗΣ ΠΙΣΙΝΑΣ

1. ΣΥΝΔΕΣΤΕ ΤΗΝ ΚΕΦΑΛΗ ΤΗΣ ΣΥΣΚΕΥΗΣ ΑΝΑΡΡΟΦΗΣΗΣ (P6533) ΣΤΟ ΚΟΝΤΑΡΙ (P6534) ΔΙΑΣΦΑΛΙΖΟΝΤΑΣ ΟΤΙ ΟΙ ΑΚΙΔΕΣ ΕΛΑΤΗΡΙΟΥ ΚΟΥΜΠΩΝΟΥΝ ΣΤΙΣ ΠΡΟΔΙΑΝΟΙΓΜΕΝΕΣ ΟΠΕΣ. (ΒΛΕΠΕ ΕΙΚ. 19)
2. ΣΥΝΔΕΣΤΕ ΤΟΝ ΕΥΚΑΜΠΤΟ ΣΩΛΗΝΑ ΑΝΑΡΡΟΦΗΣΗΣ (P6133) ΜΕ ΤΟ ΣΩΜΑ ΤΗΣ ΣΥΣΚΕΥΗΣ ΑΝΑΡΡΟΦΗΣΗΣ (P6605) ΚΑΙ ΣΦΙΞΤΕ ΤΟΝ ΜΕ ΤΟΝ ΣΦΙΓΚΤΗΡΑ ΕΥΚΑΜΠΤΟΥ ΣΩΛΗΝΑ (P6124). (ΒΛΕΠ ΕΙΚ. 20)
3. ΣΥΝΔΕΣΤΕ ΤΟ ΚΑΛΥΜΜΑ ΤΗΣ ΣΥΣΚΕΥΗΣ ΑΝΑΡΡΟΦΗΣΗΣ (P6606) ΜΕ ΤΗΝ ΚΕΦΑΛΗ ΤΗΣ ΣΥΣΚΕΥΗΣ ΑΝΑΡΡΟΦΗΣΗΣ (P6533) ΚΑΙ ΣΦΙΞΤΕ ΤΟ ΜΕ ΤΟΝ ΣΦΙΓΚΤΗΡΑ ΕΥΚΑΜΠΤΟΥ ΣΩΛΗΝΑ (P6124). (ΒΛΕΠ ΕΙΚ. 21)
4. ΓΙΑ ΤΗ ΡΥΘΜΙΣΗ ΤΟΥ ΜΗΚΟΥΣ ΤΟΥ ΚΟΝΤΑΡΙΟΥ, ΣΤΡΕΨΤΕ ΤΗ ΛΑΒΗ Α ΚΑΙ Β ΑΡΙΣΤΕΡΟΣΤΡΟΦΑ ΚΑΙ ΟΛΙΣΘΗΣΤΕ ΚΑΘΕ ΤΜΗΜΑ ΓΙΑ ΝΑ ΠΡΟΕΚΤΙΝΕΤΕ Ή ΝΑ ΒΡΑΧΥΝΕΤΕ. ΣΤΡΕΨΤΕ ΔΕΞΙΟΣΤΡΟΦΑ ΓΙΑ ΝΑ ΑΣΦΑΛΙΣΤΕ ΚΑΘΕ ΤΜΗΜΑ ΣΤΗ ΘΕΣΗ ΤΟΥ. (ΒΛΕΠΕ ΕΙΚ. 22)
5. ΤΟΠΟΘΕΤΗΣΤΕ ΤΗ ΣΥΣΚΕΥΗ ΑΝΑΡΡΟΦΗΣΗΣ ΜΕΣΑ ΣΤΟ ΝΕΡΟ ΚΑΙ ΓΕΜΙΣΤΕ ΤΟΝ ΕΥΚΑΜΠΤΟ ΣΩΛΗΝΑ ΤΗΣ ΑΝΑΡΡΟΦΗΣΗΣ ΜΕ ΝΕΡΟ ΓΙΑ ΤΗΝ ΑΦΑΙΡΕΣΗ

## ΟΛΟΥ ΤΟΥ ΑΕΡΑ. (ΒΛΕΠΕ ΕΙΚ. 23)

## Установка и работа вакуум-отсоса для бассейна

### Раздел I: Сборка вакуум-отсоса

1. Наденьте головку вакуум-отсоса (P6533) на шест (P6534), при этом подпружиненные кнопки должны попасть в отверстия. (См. Рис. 19)
2. Присоедините шланг подсоса (P6133) к корпусу вакуум-отсоса (P6605) и затяните хомут (P6124). (См. Рис. 20)
3. Присоедините шланг подсоса (P6133) к головке вакуум-отсоса (P6533) и затяните хомут (P6124). (См. Рис. 21)
4. Для регулировки длины шеста, поверните ручки А и В против часовой стрелки и раздвигайте или сдвигайте секции до нужной длины. Поверните секции по часовой стрелке, чтобы зафиксировать их по месту. (См. Рис. 22)
5. Поместите отсос в воду и наполните шланг водой, чтобы в нем совсем не осталось воздуха. (См. Рис. 23)

## Instalacja i obsługa odkurzacza basenowego

### Sekcja I: Montaż odkurzacza basenowego

1. Połącz głowicę odkurzacza (P6533) do rurki (P6534), sprawdzając, czy zawleczki sprężynowe zatrzaszczą się w uprzednio wywierconych otworach. (Patrz Rys. 19)
2. Połącz wąż odkurzacza (P6133) z korpusem odkurzacza (P6605) i przymocuj go opaską zaciskową (P6124). (Patrz Rys. 20)
3. Połącz obudowę odkurzacza (P6606) z głowicą odkurzacza (P6533) i przymocuj ją opaską zaciskową (P6124). (Patrz Rys. 21)
4. Aby ustawić długość rurki, obróć uchwyt A i B w kierunku przeciwnym do ruchu wskazówek zegara i przesuń segmentami, wydłużając lub skracając ją. Obróć każdy segment zgodnie z ruchem wskazówek zegara, aby zablokować go. (Patrz Rys. 22)
5. Włóż odkurzacza do wody i napełnij rurę odkurzacza wodą, aby usunąć powietrze z niej. (Patrz Rys. 23)

## Medenceporszívó telepítése és használat

### I. rész: A medence porszívó felszerelése

1. Csatlakoztassa a porszívófejet (P6533) a csőhöz (P6534), ellenőrizve, hogy a rugós csövek bekattanjanak az előre kifúrt lyukakba. (Lásd 19. Ábra)
2. Csatlakoztassa a porszívó gégecsővét (P6133) a porszívótesthez (P6605) és rögzítse a csőbilincssel (P6124). (Lásd 20. Ábra)
3. Csatlakoztassa a porszívó fedelét (P6606) a porszívófejhez (P6533) és rögzítse a csőbilincssel (P6124). (Lásd 21. Ábra)
4. A cső hosszának a beállításához fordítsa el az A és B fogantyút az óramutató járásával ellentétesen és csúsztassa el mindegyik szegmensét, hogy a csövet meghosszabbítsa, vagy lerövidítse. A szegmenseket fordítsa el az óramutató járásával megegyezően, hogy így rögzítve legyenek. (Lásd 22. Ábra)
5. Helyezze be a porszívót a vízbe és töltsze meg a tömlőjét vízzel, hogy abból az összes levegő távozzon. (Lásd 23. Ábra)

## Pooldammsugarens installation och drift

### Section I: Montering av poolens vakuumanordning

1. Koppla vakuummunstycket (P6533) till skaffet (P6534) och försäkra dig om att de fjädrande stiften fäster fast i de förborrade hålen. (Se Fig. 19)
2. Koppla vakuumslangen (P6133) till vakuumsystemet (P6605) och spänn med slangklämman (P6124). (Se Fig. 20)
3. Koppla vakuumsöcket (P6606) till vakuummunstycket (P6533) och spänn med slangklämman (P6124). (Se Fig. 21)
4. För att justera skaffets längd ska man vrida handtag A och B moturs och dra i delarna för att dra ut eller korta dem. Vrid medurs för att låsa delarna på plats. (Se Fig. 22)
5. Placera vakuumanordningen i vattnet och fyll vakuumslangen med vatten för att avlägsna all luft. (Se Fig. 23)

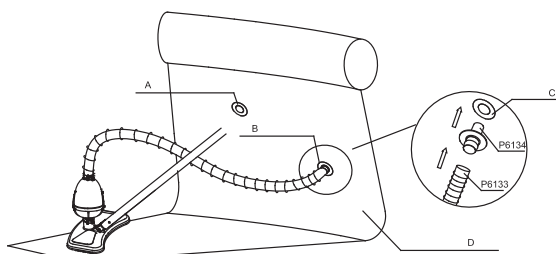

Fig. 24 / Abb. 24 / Kuva. 24 / EIK. 24 / Рис. 24 / Rys. 24 / 24. Ábra

Fast Set™ Pool & Oval Fast Set™ Pool  
Piscina Fast Set™ Pool & Oval Fast Set™  
Piscina de montaje rápido Fast Set™ y piscina de montaje rápido oval Fast Set™  
Fast Set™ Pool & ovaler Fast Set™ Pool  
Fast Set™ Pool ja Oval Fast Set™ Pool  
Zwembad Fast Set™ Pool & Oval Fast Set™  
Piscina Fast Set™ e Fast Set™ ovale  
Piscine Fast Set™ et piscine ovale Fast Set™  
ΠΙΣΙΝΑ Fast Set™ & ΟΒΑΛΙΔΗΣ ΠΙΣΙΝΑ Fast Set™  
Бассейн Fast Set™ и овальный бассейн Fast Set™  
Baseny Fast Set™ i Oval Fast Set™  
Fast Set™ medence és Oval Fast Set™ medence  
Fast Set™ Pool & Oval Fast Set™ Pool

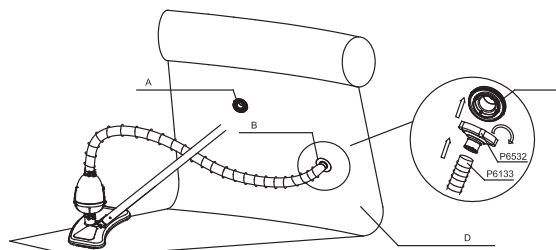

Fig. 26 / Abb. 26 / Kuva. 26 / EIK. 26 / Рис. 26 / Rys. 26 / 26. Ábra

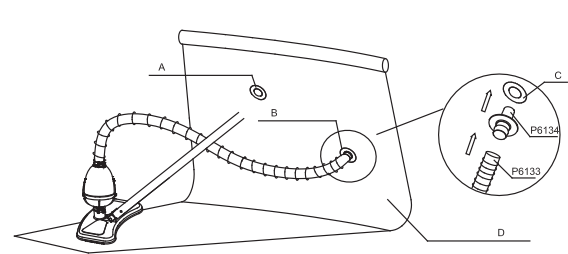

Fig. 25 / Abb. 25 / Kuva. 25 / EIK. 25 / Рис. 25 / Rys. 25 / 25. Ábra

Steel Pro™ Frame Pool & Rectangular Frame Pool  
Piscina Estructura Steel Pro™ & Rectangular  
Para piscinas desmontables tubulares Steel Pro™ y piscinas desmontables tubulares rectangulares  
Steel Pro™ Frame Pool & rechteckiger Frame Pool  
Steel Pro™ -kehikkoallas ja suorakulmainen kehikkoallas  
Zwembad Steel Pro™ Frame Pool & Rechthoekig Frame  
Piscina Steel Pro™ e piscina a struttura metallica rettangolare  
Piscine tubulaire Steel Pro™ & Piscine tubulaire rectangulaire  
ΠΙΣΙΝΑ ΧΑΛΥΒΔΙΝΟΥ ΣΚΕΛΕΤΟΥ Steel Pro™ & ΟΡΘΟΓΩΝΙΑ ΥΠΕΡΓΕΙΑ ΠΙΣΙΝΑ  
Прямоугольные каркасные бассейны и каркасные бассейны Steel Pro™  
Rozprogowy basen ogrodowy Steel Pro™ i Basen Prostokątny  
Steel Pro™ és Téglalap alakú kerti medence  
Steel Pro™ Frame Pool & Rectangular Frame Pool

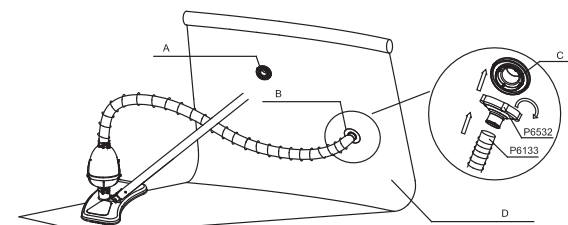

Fig. 27 / Abb. 27 / Kuva. 27 / EIK. 27 / Рис. 27 / Rys. 27 / 27. Ábra

## Section II: Connect the Pool Vacuum to the pool.

**NOTE:** Two types of hose adapters are provided; use the one that fits your pool's outlet valve.

- For pool equipped with stopper plugs: remove the plug from inside of the pool's outlet valve and insert the hose adapter (P6134). Connect the vacuum hose (P6133) to the hose adapter (P6134). (See Fig. 24 and See Fig. 25)
- For pool equipped with connection valves: remove the debris screen from inside of the pool's outlet valve and screw the hose adapter (P6532) onto the outlet valve. Connect the hose (P6133) to the hose adapter (P6532). (See Fig. 26 and See Fig. 27)

## Seção II: Ligue o Aspirador da Piscina à piscina.

**NOTE:** São fornecidos dois tipos de adaptadores de mangueira; use aquele que serve para a sua válvula de saída da piscina.

- Para as piscinas equipadas com bujão: remova o bujão de dentro da válvula de saída da piscina e insira o adaptador da mangueira (P6134). Ligue a mangueira (P6133) ao adaptador da mangueira (P6134). (Veja Fig. 24 e Fig. 25)
- Para piscina equipadas com válvulas de ligação: remova a tela de proteção dos refugos de dentro da válvula de saída da piscina e aperte o adaptador da mangueira (P6532) na válvula de saída. Ligue a mangueira (P6133) ao adaptador da mangueira (P6532). (Veja Fig. 26 e Fig. 27)

## Sección II: Conecte el dispositivo de vacío de la piscina a la piscina.

**NOTA:** Se incluyen dos tipos de adaptadores de manguera; use el que se acople con la válvula de salida de la piscina.

- Para piscinas equipadas con tapones de tope: quite el tapón desde dentro de la válvula de salida de la piscina e introduzca el adaptador de la manguera (P6134). Conecte la manguera (P6133) al adaptador de la manguera (P6134). (Veja Fig. 24 y Fig. 25)
- Para piscinas equipadas con válvula de conexión: Quite la pantalla de desechos desde dentro de la válvula de salida de la piscina y enrosque el adaptador de la manguera (P6532) en la válvula de salida. Conecte la manguera (P6133) al adaptador de la manguera (P6532) (Veja Fig. 26 y Fig. 27)

## Abchnitt II: Anschluss des Poolsaugers an den Pool.

**HINWEIS:** Im Lieferumfang sind zwei Schlauchadapter-Typen enthalten; verwenden Sie den, der zu Ihrem Pool-Ablassventil passt.

- Für Pools mit Stöpsel-Ausstattung: Entfernen Sie den Stöpsel aus dem Pool-Ablassventil und stecken Sie den Schlauchadapter (P6134) ein. Schließen Sie den Schlauch (P6133) an den Schlauchadapter (P6134) an. (Siehe Abb. 24 und siehe Abb. 25)
- Für Pools mit Anschlussventil-Ausstattung: Entfernen Sie das Schmutzsieb aus dem Pool-Ablassventil und schrauben Sie den Schlauchadapter (P6532) auf das Ablassventil. Schließen Sie den Schlauch (P6133) an den Schlauchadapter (P6532) an. (Siehe Abb. 26 und siehe Abb. 27)

## Osa II: Liitä allasimuri altaaseen.

**MUISTUTUS:** Toimitetaan kahdentyyppisiä letkuadaptereita; käytä sitä, joka sopii altaasi tyhjennysventiliin.

- Altaalle, jotka on varustettu pysäytystulpilla: poista tulppa altaan tyhjennysventiilistä ja yynnä se letkuadapteriin (P6134). Liitä letku (P6133) letkuadapteriin (P6134). (Katso Kuva 24 ja Kuva 25)
- Altaalle, jotka on varustettu liitäntäventiileillä: poista roskasihti altaan tyhjennysventiilin sisäpuolelta ja ruuvaa letkuadapteri (P6532) tyhjennysventiiliin. Liitä letku (P6133) letkuadapteriin (P6532). (Katso Kuva 26 ja Kuva 27)

## Deel II: Sluit de zuiger aan op het zwembad.

**OPM.:** Er worden twee types van slangadapters meegeleverd; gebruik de adapter die geschikt is voor de uitlaatklep van uw zwembad.

- Voor zwembaden uitgerust met stoppen: haal de stop uit de uitlaatklep van het zwembad en monteer de slangadapter (P6134). Sluit de slang (P6133) aan op de slangadapter (P6134). (See Fig. 24 and See Fig. 25)
- Voor zwembaden uitgerust met aansluitkleppen: haal het scherm uit de uitlaatklep van het zwembad en schroef de slangadapter (P6532) op de uitlaatklep. Sluit de slang (P6133) aan op de slangadapter (P6532) (See Fig. 26 and See Fig. 27)

## Sezione II: Collegamento dell'aspiratore alla piscina.

**NOTA:** Due sono i tipi di adattatore per tubo flessibile forniti. Utilizzare quello compatibile con la valvola di uscita della piscina.

- Per piscine con tappi: estrarre il tappo dalla valvola di uscita della piscina e inserire l'adattatore per tubo flessibile (P6134). Collegare il tubo flessibile (P6133) al relativo adattatore (P6134) (Vedere Fig. 24 e 25).
- Per piscine con valvole di connessione: rimuovere lo schermo protettivo dalla valvola di uscita della piscina e avvitare l'adattatore per tubo flessibile (P6532) alla valvola. Collegare il tubo flessibile (P6133) al relativo adattatore (P6532) (Vedere Fig. 26 e 27).

## Section II: Fixez l'aspirateur à la piscine.

**REMARQUE:** Deux types d'adaptateurs de tuyau sont fournis, utilisez celui qui correspond à la valve d'évacuation de votre piscine.

- Pour les piscines équipées de bouchons d'arrêt : enlevez le bouchon de l'intérieur de la valve d'évacuation de la piscine et insérez l'adaptateur de tuyau (P6134). Fixez le tuyau (P6133) à l'adaptateur (P6134). (Voir Fig. 24 et Fig. 25)
- Pour les piscines équipées de soupapes de connexion : enlevez la grille de protection de l'intérieur de la valve d'évacuation et vissez l'adaptateur (P6532) sur la valve d'évacuation. Fixez le tuyau (P6133) à l'adaptateur (P6532) (Voir Fig. 26 et Fig. 27)

**ΕΝΟΤΗΤΑ II: ΣΥΝΔΕΣΤΕ ΤΗ ΣΥΣΚΕΥΗ ΑΝΑΡΡΟΦΗΣΗΣ ΠΙΣΙΝΑΣ ΣΤΗΝ ΠΙΣΙΝΑ. ΣΗΜΕΙΩΣΗ:** ΠΑΡΕΧΟΝΤΑΙ ΔΥΟ ΤΥΠΟΙ ΠΡΟΣΑΡΜΟΓΕΩΝ ΕΥΚΑΜΠΤΟΥ ΣΩΛΗΝΑ. ΧΡΗΣΙΜΟΠΟΙΗΣΤΕ ΑΥΤΟΝ ΠΟΥ ΤΑΙΡΙΑΖΕΙ ΣΤΗ ΒΑΛΒΙΔΑ ΕΞΟΔΟΥ ΤΗΣ ΠΙΣΙΝΑΣ ΣΑΣ.

- ΓΙΑ ΠΙΣΙΝΑ ΕΦΟΔΙΑΣΜΕΝΗ ΜΕ ΒΥΣΜΑΤΑ: ΑΦΑΙΡΕΣΤΕ ΤΟ ΒΥΣΜΑ ΑΠΟ ΤΟ ΕΣΩΤΕΡΙΚΟ ΤΗΣ ΒΑΛΒΙΔΑΣ ΕΞΟΔΟΥ ΠΙΣΙΝΑΣ ΚΑΙ ΕΙΣΑΓΕΤΕ ΤΟΝ ΠΡΟΣΑΡΜΟΓΕΑ ΕΥΚΑΜΠΤΟΥ ΣΩΛΗΝΑ (P6134). ΣΥΝΔΕΣΤΕ ΤΟΝ ΕΥΚΑΜΠΤΟ ΣΩΛΗΝΑ (P6133) ΣΤΟΝ ΠΡΟΣΑΡΜΟΓΕΑ ΕΥΚΑΜΠΤΟΥ ΣΩΛΗΝΑ (P6134). (Βλ. ΕΙΚ. 24 ΚΑΙ ΕΙΚ. 25)
- ΓΙΑ ΠΙΣΙΝΕΣ ΠΟΥ ΔΙΑΘΕΤΟΥΝ ΒΑΛΒΙΔΕΣ ΣΥΝΔΕΣΗΣ: ΑΦΑΙΡΕΣΤΕ ΤΟΝ ΗΘΜΟ ΑΠΟΡΡΙΜΜΑΤΩΝ ΑΠΟ ΤΟ ΕΣΩΤΕΡΙΚΟ ΤΗΣ ΒΑΛΒΙΔΑΣ ΕΞΟΔΟΥ ΠΙΣΙΝΑΣ ΚΑΙ ΒΙΔΩΣΤΕ ΤΟΝ ΠΡΟΣΑΡΜΟΓΕΑ ΕΥΚΑΜΠΤΟΥ ΣΩΛΗΝΑ (P6532) ΠΑΝΩ ΣΤΗ ΒΑΛΒΙΔΑ ΕΞΟΔΟΥ. ΣΥΝΔΕΣΤΕ ΤΟΝ ΕΥΚΑΜΠΤΟ ΣΩΛΗΝΑ (P6133) ΣΤΟΝ ΠΡΟΣΑΡΜΟΓΕΑ ΕΥΚΑΜΠΤΟΥ ΣΩΛΗΝΑ (P6133) ΣΤΟΝ ΠΡΟΣΑΡΜΟΓΕΑ ΕΥΚΑΜΠΤΟΥ ΣΩΛΗΝΑ (P6532). (Βλ. ΕΙΚ. 26 ΚΑΙ ΕΙΚ. 27)

## Раздел II: Присоединение вакуум-отсоса к бассейну.

**ПРИМЕЧАНИЕ:** В комплекте имеется два типа переходников для шланга; воспользуйтесь тем, который соответствует выходному клапану вашего бассейна.

- Для бассейна с пробкой: выньте пробку из выпускного клапана бассейна и вставьте переходник шланга (P6134). Присоедините шланг (P6133) к переходнику шланга (P6134). (См. Рис. 24 и 25)
- Для бассейна с соединительным клапаном: выньте сетку от мусора из выходного клапана бассейна и навинтите переходник шланга (P6532) на

выходной клапан. Присоедините шланг (P6133) к переходнику шланга (P6532) (См. Рис. 26 и 27)

## Sekcja II: Podłącz Odkurzacz basenowy do basenu.

**UWAGA:** W komplecie są dwa rodzaje złączy węża; użyj tego, które pasuje do zaworu sphywowego.

- W przypadku basenu wyposażonego w korki zatykające: usuń zatyczkę z zaworu sphywowego i włóż złącze węża (P6134). Podłącz węz (P6133) do złącza węża (P6134). (Zob. Rys. 24 i Rys. 25)
- W przypadku basenu wyposażonego w zawory łączące: usuń sitko filtrujące z zaworu sphywowego basenu i nakręć złącze węża na (P6532) zawór sphywowy. Podłącz węz (P6133) do złącza węża (P6532) (Zob. Rys. 26 i Rys. 27)

## II. rész: Csatlakoztassa a porszívót a medencéhez.

**FLGYELEM:** A készletben két típusú tömlőcsatlakozó található; azt használja, amelyik jobban illik a leeresztő szelephez.

- Az elzáró dugaszokkal felszerelt medence esetében: távolítsa el a dugaszt a medence leeresztő szelepből és helyezze be a tömlőcsatlakozót (P6134). Csatlakoztassa a tömlőt (P6133) a tömlőcsatlakozóhoz (P6134). (Ld. 24. Ábra és 25. Ábra)
- A csatlakozó szelepekkel felszerelt medence esetében: távolítsa el a szűrőszitát a medence leeresztő szelepből és csavarja rá a tömlőcsatlakozót (P6532) a leeresztő szelepre. Csatlakoztassa a tömlőt (P6532) a tömlőcsatlakozóhoz (P6529) (Ld. 26. Ábra és 27. Ábra).

## Sektion II: Koppla vakuumanordningen till poolen.

**OBS:** Det medföljer två typer av slangadapter; använd den som passar utmatningsventilen i din pool.

- För pooler som är utrustade med stoppluggar: ta bort stoppluggen från insidan av poolens utmatningsventil och sätt i slangadaptern (P6134). Koppla slang (P6133) till slangadaptern (P6134). (Se Fig. 24 och Fig. 25)
- För pooler som är utrustade med kopplingsventiler: avlägsna smutsfiltret från insidan av poolens utmatningsventil och skruva fast slangadaptern (P6532) till utmatningsventilen. Koppla slang (P6133) till slangadaptern (P6532) (Se Fig. 26 och Fig. 27).

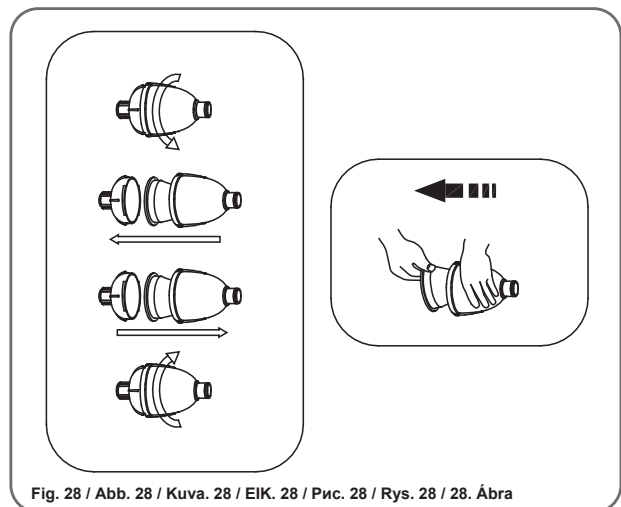

## Section III: Pool Vacuum Operation

- Set up the filter pump following the filter pump owner's manual. Turn on the filter pump to activate the pool vacuum.

**NOTE:** If the filter pump is running dry, no water flowing into the filter pump, please open the air release valve to bleed the air from the filter pump. When water starts to flow out, close the air release valve.

- Sweep the entire bottom surface of the pool liner until it is clean.
- When finished, unplug the filter pump and remove any debris from the debris bag and filter cartridge. (See Fig. 28)

**NOTE:** The internal debris bag is designed to trap leaves and larger debris. Never use your pool vacuum without the debris bag; failure to do so may clog your filter pump. Make sure to empty the debris bag regularly to ensure the maximum suction possible.

## Seção III: Operação de vácuo da piscina

- Instale a bomba de filtração seguindo do Manual do usuário da bomba de filtração. Ligue a bomba de filtração para ativar o vácuo da piscina.

**NOTA:** Se a bomba de filtração estiver funcionando seca, e se não houver água circulando, por favor abra a válvula de liberação do ar para efetuar a sangria da bomba de filtração. Quando a água começar a sair, feche a válvula de liberação do ar.

- Dobre toda a superfície inferior do alinhador da piscina até que ele esteja limpo.
- Quando tiver terminado, desligue a bomba de filtro e remova quaisquer detritos do saco de detritos e do cartucho do filtro. (Veja Fig. 28)

**NOTA:** O saco de detritos interno está concebido para aprisionar folhas e detritos de maiores dimensões. Nunca utilize o seu aspirador de piscina sem o saco de detritos; caso não o faça pode entupir a sua bomba de filtro. Certifique-se que esvazia o saco de detritos com frequência para assegurar o máximo de sucção possível.

## Sección III: Funcionamiento del dispositivo de limpieza por vacío de la piscina

- Ajuste la bomba de filtrado siguiendo el manual de la bomba de filtrado. Encienda la bomba de filtrado para activar el dispositivo de limpieza por vacío de la piscina.

**NOTA:** Si la bomba de filtrado trabaja en seco, sin que salga agua de la misma, por favor abra la válvula de liberación de aire para purgar el aire de la bomba de filtrado. Cuando comience a salir el agua, cierre la válvula de liberación del aire.

- Borra toda la superficie inferior del forro de la piscina hasta que esté limpio.
- Cuando haya acabado, desconecte la bomba de filtrado, y quite los restos de la bolsa de recogida de desechos que hayan podido quedar en el cartucho del filtro. (Veja Fig. 28)

**NOTA:** La bolsa de recogida de desechos interna está diseñada para atrapar las hojas y los restos más grandes. No use nunca el dispositivo de limpieza de vacío sin la bolsa de recogida; puede atascar la bomba de filtrado. Asegúrese de vaciar la bolsa de desechos de manera regular para asegurar la máxima succión.



### Абсцншт III: Бетрнб дс Poolabsaugers

1. Монтернсе Сне дс Filterpumpe unter Beachtung der Anweisungen der Handbuehes der Filterpumpe. Schalten Sie дс Filterpumpe ein, um den Poolabsauger in Betrieb zu nehmen.

**HINWEIS:** Bitte öffnen Sie das Entlüftungsventil, um die Luft aus der Filterpumpe abzulassen, wenn die Filterpumpe trocken läuft und kein Wasser in die Filterpumpe fließt. Schließen Sie das Entlüftungsventil, wenn Wasser austritt.  
2. Reinigen Sie den gesamten Grund des Pools, bis er sauber ist.  
3. Ziehen Sie zum Schluss den Stecker der Filterpumpe und entfernen den Schmutz aus Filterbeutel und Filterkartusche. (Siehe Abb. 28)

**HINWEIS:** Der Filter-Innenbeutel ist dafür ausgelegt, Blätter und größeren Schmutz aufzufangen. Benutzen Sie Ihren Poolsauger niemals ohne Filterbeutel; andernfalls kann es zur Verstopfung Ihrer Filterpumpe kommen. Zur Gewährleistung der höchst möglichen Saugleistung sorgen Sie bitte dafür, dass der Filterbeutel regelmäßig geleert wird.

### Osa III: Allasimurin käyttö

1. Säädä suodatinpumpun sen käyttöoppaan ohjeiden mukaisesti. Aktivoi allasimuri käynnistämällä suodatinpumpun.

**MUISTUTUS:** Jos suodatinpumpun käy kuivana eikä siihen virtaa vettä, tyhjennä ilma pumpusta avaamalla ilmentili. Kun vettä alkaa virtaamaan ulos, sulje ilmentili.  
2. Pyyhi koko altaan vuorauksen pinta puhtaaksi.

3. Kun lopetetaan, irrota suodatinpumpun ja poista kaikki roskat roskapussista ja suodatinasetista. (Kasto kuva 28)

**MUISTUTUS:** Sisäinen roskapussi on suunniteltu pidättämään lehdet ja isommat roskat. Älä koskaan käytä allasimuria ilman roskapussia; käyttö ilman pussia voi tukkia suodatinpumpun. Varmista, että tyhjennät roskapussin säännöllisin väliajoin, jotta taataan paras mahdollinen imuteho.

### Deel III: De zwembadzuiger gebruiken

1. Zet de filterpomp op volgens de gebruiksaanwijzing van de pomp. Zet de filterpomp aan om de zwembadzuiger in werking te zetten.

**OPM:** Als de filterpomp droog loopt en er geen water in de pomp stroomt, open dan het ontluuchtingsventiel om de lucht uit de pomp te halen. Sluit het ontluuchtingsventiel zodra het water begint te lopen.

2. Zuig de hele bodem van het zwembad totdat de bodem schoon is.  
3. Wanneer u klaar bent, maakt u de filterpomp los en verwijderd u alle vuil uit de vuilzak en het filterelement. (Zie Fig. 28)

**OPMERKING:** De interne vuilzak is ontworpen om bladeren en groter vuil in op te vangen. Gebruik het vacuümsysteem van uw zwembad nooit zonder vuilzak. Hierdoor kan uw filterpomp verstopt raken. Zorg ervoor dat u de vuilzak, voor een zo groot mogelijke zuigkracht, regelmatig leegt.

### Sezione III: Funzionamento dell'aspiratore

1. Montare la pompa a filtro seguendo le istruzioni riportate nel manuale d'uso. Accendere la pompa a filtro per attivare l'aspiratore.

**NOTA:** Se la pompa a filtro gira a secco, ossia senza acqua, aprire la valvola di rilascio dell'aria per farla fuoriuscire dalla pompa. Quando l'acqua inizia a defluire, chiudere la valvola.

2. Pulire a fondo la superficie inferiore della piscina.  
3. Al termine dell'operazione, scollegare la pompa a filtro e rimuovere lo sporco accumulato nel sacchetto di raccolta e la cartuccia del filtro. (Vedere Fig. 28)

**NOTA:** Il sacchetto di raccolta interno è stato progettato per trattenere le foglie e materiale più grande. Non utilizzare mai il sistema di aspirazione senza il sacchetto di raccolta, altrimenti vi è il rischio di intasare la pompa a filtro. Svuotare regolarmente il sacchetto di raccolta per migliorare l'efficacia dell'aspirazione.

### Section III: Fonctionnement de l'aspirateur de piscine

1. Réglez la pompe de filtration en suivant le guide d'utilisation de la pompe. Allumez la pompe de filtration pour activer l'aspirateur de piscine.

**REMARQUE:** Si la pompe de filtration fonctionne à sec, il n'y a pas d'eau qui passe dans la pompe, ouvrez la valve de désaération pour purger l'air de la pompe de filtration. Quand l'eau commence à passer, fermez la valve de désaération.

2. Balayez toute la surface du revêtement de la piscine jusqu'à ce qu'il soit propre.  
3. A la fin, débranchez la pompe de filtration et éliminez tous les déchets contenus dans le sachet à déchets et dans la cartouche du filtre. (Voir Fig. 28)

**REMARQUE:** Le sachet à déchets est conçu pour recueillir les feuilles et les gros déchets. N'utilisez jamais l'aspirateur de piscine sans sachet à déchets, sinon votre pompe de filtration risque de se boucher. Videz régulièrement le sachet à déchets pour assurer la plus grande aspiration possible.

### ΕΝΟΤΗΤΑ III: ΛΕΙΤΟΥΡΓΙΑ ΤΗΣ ΗΛΕΚΤΡΙΚΗΣ ΣΚΟΥΠΑΣ ΠΙΣΙΝΑΣ

1. ΕΓΚΑΤΑΣΤΗΣΤΕ ΤΗΝ ΑΝΤΛΙΑ ΦΙΛΤΡΟΥ ΑΚΟΛΟΥΘΩΝΤΑΣ ΤΟ ΕΓΧΕΙΡΙΔΙΟ ΙΔΙΟΚΤΗΤΗ ΑΝΤΛΙΑΣ ΦΙΛΤΡΟΥ. ΕΝΕΡΓΟΠΟΙΗΣΤΕ ΤΗΝ ΑΝΤΛΙΑ ΦΙΛΤΡΟΥ ΓΙΑ ΝΑ ΕΝΕΡΓΟΠΟΙΗΣΕΤΕ ΤΗΝ ΗΛΕΚΤΡΙΚΗ ΣΚΟΥΠΑ ΠΙΣΙΝΑΣ.

**ΣΗΜΕΙΩΣΗ:** ΑΝ Η ΑΝΤΛΙΑ ΦΙΛΤΡΟΥ ΕΙΝΑΙ ΣΤΕΓΝΗ ΚΑΙ ΔΕΝ ΡΕΕΙ ΝΕΡΟ ΣΤΗΝ ΑΝΤΛΙΑ ΦΙΛΤΡΟΥ, ΠΑΡΑΚΑΛΟΥΜΕ ΑΝΟΙΞΤΕ ΤΗΝ ΒΑΛΒΙΔΑ ΑΠΕΛΕΥΘΕΡΩΣΗΣ ΑΕΡΑ ΓΙΑ ΝΑ ΑΠΑΓΕΤΕ ΤΟΝ ΑΕΡΑ ΑΠΟ ΤΗΝ ΑΝΤΛΙΑ ΦΙΛΤΡΟΥ. ΟΤΑΝ ΞΕΚΙΝΗΣΕΙ Η ΡΟΗ ΤΟΥ ΕΚΡΟΝ ΝΕΡΟΥ, ΚΛΕΙΣΤΕ ΤΗΝ ΒΑΛΒΙΔΑ ΑΠΕΛΕΥΘΕΡΩΣΗΣ ΑΕΡΑ.

2. ΣΚΟΥΠΗΣΤΕ ΟΛΟΚΛΗΡΗ ΤΗΝ ΕΠΙΦΑΝΕΙΑ ΤΟΥ ΠΥΘΜΕΝΑ ΤΗΣ ΕΠΕΝΔΥΣΗΣ ΠΙΣΙΝΑΣ ΕΩΣ ΟΤΟΥ ΝΑ ΕΙΝΑΙ ΚΑΘΑΡΗ.

3. ΟΤΑΝ ΤΕΛΕΙΩΣΕΤΕ, ΑΠΟΣΥΝΔΕΣΤΕ ΤΗΝ ΑΝΤΛΙΑ ΦΙΛΤΡΟΥ ΚΑΙ ΑΦΑΙΡΕΣΤΕ ΟΠΟΙΟΔΗΠΟΤΕ ΑΠΟΡΡΙΜΜΑΤΑ ΑΠΟ ΤΟ ΣΑΚΟ ΑΠΟΡΡΙΜΜΑΤΩΝ ΚΑΙ ΤΟ ΦΥΣΙΓΓΙΟ ΦΙΛΤΡΟΥ. (ΒΛΕΠ ΕΙΚ. 28)

**ΣΗΜΕΙΩΣΗ:** Ο ΕΣΩΤΕΡΙΚΟΣ ΣΑΚΟΣ ΑΠΟΡΡΙΜΜΑΤΩΝ ΕΙΝΑΙ ΣΧΕΔΙΑΣΜΕΝΟΣ ΓΙΑ ΤΗΝ ΠΑΓΙΔΕΥΣΗ ΦΥΛΛΩΝ ΚΑΙ ΜΕΓΑΛΥΤΕΡΩΝ ΑΠΟΡΡΙΜΜΑΤΩΝ. ΠΟΤΕ ΜΗ ΧΡΗΣΙΜΟΠΟΙΕΙΤΕ ΤΗ ΣΥΣΚΕΥΗ ΑΝΑΡΡΟΦΗΣΗΣ ΠΙΣΙΝΑΣ ΣΑΣ ΧΩΡΙΣ ΤΟ ΣΑΚΟ ΑΠΟΡΡΙΜΜΑΤΩΝ, ΔΙΑΦΟΡΕΤΙΚΑ ΜΠΟΡΕΙ ΝΑ ΣΥΜΒΕΙ ΑΠΟΦΡΑΞΗ ΣΤΗΝ ΑΝΤΛΙΑ ΦΙΛΤΡΟΥ ΣΑΣ. ΦΡΟΝΤΙΣΤΕ ΝΑ ΑΔΕΙΑΖΕΤΕ ΤΟ ΣΑΚΟ ΑΠΟΡΡΙΜΜΑΤΩΝ ΤΑΚΤΙΚΑ ΓΙΑ ΤΗ ΔΙΑΣΦΑΛΙΣΗ ΤΗΣ ΜΕΓΙΣΤΗΣ ΔΥΝΑΤΗΣ ΑΝΑΡΡΟΦΗΣΗΣ.

### Раздел III: Работа вакуум-отсоса для бассейна

1. Настройте фильтрующий насос согласно инструкциям руководства пользователя к насосу. Включите фильтрующий насос, чтобы запустить вакуум-отсос.

**ПРИМЕЧАНИЕ:** Если насос работает всухую, и вода в него не попадает, откройте клапан стравливания воздуха, чтобы выпустить воздух из насоса. Когда вода начнет поступать в насос, закройте клапан стравливания воздуха.

2. Пройдите насадкой по всему дну и боковым поверхностям бассейна изнутри до тех пор, пока они не станут чистыми.

3. После окончания работы выключите фильтрующий насос из сети и удалите мусор из мешка для мусора и вкладыша фильтра. (См. Рис. 28)

**ПРИМЕЧАНИЕ:** Внутренний мешок для мусора служит для улавливания листьев и крупного мусора. Никогда не пользуйтесь вакуум-отсосом для бассейна без мешка для мусора. От этого фильтрующий насос может забиться мусором.

Обязательно регулярно очищайте мешок для мусора, это позволит добиться максимального всасывания.

### Sekcja III: Obsługa odkurzacza basenowego

1. Ustaw pompę filtrującą zgodnie z jej instrukcją obsługi. Aby aktywować odkurzacza włącz pompę filtrującą.

**UWAGA:** Jeżeli pompa będzie pracować na sucho – nie będzie przez nią przepływać woda, należy otworzyć zawór spuszczenia powietrza z pompy. Gdy woda zacznie przepływać, należy zamknąć zawór spuszczenia powietrza.

2. Dokładnie wyczyść całą dolną powierzchnię basenu.  
3. Po sprzątaniu odłącz pompę filtrującą od zasilania i usuń zanieczyszczenia z worka zbierającego i wkładki filtra. (Patrz Rys. 28)

**UWAGA:** Wewnętrzny worek zbierający służy do zatrzymywania liści i większych zanieczyszczeń. Nigdy nie używaj odkurzacza basenowego bez założonego worka zbierającego; jego brak może doprowadzić do zatkania pompy filtrującej. Nie zapomnij o regularnym opróżnianiu worka zbierającego, co zapewni maksymalną siłę ssania.

### III. rész: A medenceporszívó használat

1. Telepítse be a szűrőszivattyút a szűrőszivattyú használati útmutatója szerint.

Kapcsolja be a szűrőszivattyút a medenceporszívó aktiválásához.

**FIGYELEM:** Ha szűráson járátja a szűrőszivattyút, és nem áramlik a víz a szűrőszivattyúba, akkor nyissa ki a biztonsági szelepet, hogy a szűrőszivattyúból távozzon a levegő. Amikor víz kezd kiáramolni, zárja el a biztonsági légszelepet.

2. Tisztítsa meg teljesen a medence fenekét.

3. A takarítás befejezése után húzza ki a szűrőszivattyú csatlakozó dugóját a konnektorból, majd tisztítsa ki a gyűjtőzsákot és a szűrőbetétet. (Lásd 28. Ábra)

**FIGYELEM:** A belső gyűjtőzsák a falevelek és nagyobb méretű szennyeződések összegyűjtésére szolgál. Sohasem használja a medence porszívót a gyűjtőzsák nélkül; annak hiánya a szűrőszivattyú eldugulását okozhatja. A gyűjtőzsákot rendszeresen ürítse ki, hogy a maximális szívóhatás biztosítva legyen.

### Sektion III: Pooldammsugarens funktion

1. Installera filterpumpen enligt filterpumpe ns bruksanvisning. Sätt på filterpumpen för att aktivera pooldammsugaren.

**OBS:** Om filterpumpen kör torr och inget vatten flödar in i filterpumpen, öppna luftsläppsventilen för att tömma ut luften ur filterpumpen. När vattnet börjar flöda ut, ska du stänga luftsläppsventilen.

2. Dammsug hela poolens botten tills den är ren.

3. När man är klar ska man koppla från filterpumpen och avlägsna eventuellt skräp från avfallspåsen och filterpatronen. (Se Fig. 28)

**OBS:** Den inbyggda avfallspåsen är avsedd att fånga upp löv och annat stort skräp. Använd aldrig vakuumanordningen utan avfallspåsen; om du gör det kan filterpumpen tappas igen. Var nogga att tömma avfallspåsen regelbundet för att garantera maximal uppsugningskapacitet.

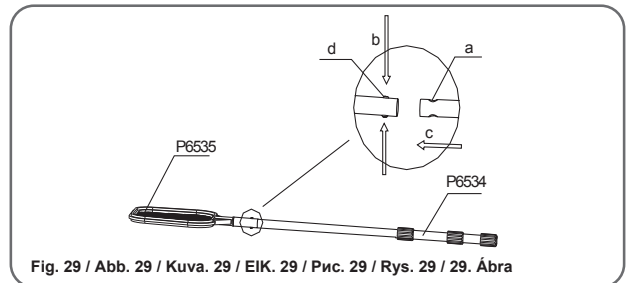

Fig. 29 / Abb. 29 / Kuv. 29 / EIK. 29 / Рис. 29 / Rys. 29 / 29. Ábra

a	b	c	d
Hole	Press	Slide	Spring-loaded pin
Furo	Pressione	Slide	Pinos de Mola
Agujero	Apretar	Rampa	Clavija con resorte
Loch	Drücken	Schieben	Federstift
Aukko	Paina	Siirrä	Jousikuormitteinen nasta
Opening	Drukken	Verschuiven	Veerpin
Foro	Premere	Scorrere	Linguetta a molla
Orifice	Appuyer	Faire glisser	Linguet à ressort
ΟΠΗ	ΠΙΕΣΤΕ	ΣΥΡΕΤΕ	ΑΚΙΔΑ ΕΛΑΤΗΡΙΟΥ
Отверстие	Нажать	Сдвинуть	Подпружиненная кнопка
Otwór	Naciśnij	Przesuwaj	Zawleczka sprężynowa
Nyílás	Nyomja meg	Csúsztassa el	Rugós cövek
Hål	Tryck	Dra	Stift med fjädring

### Pool Skimmer Installation and Operation

**NOTE:** The pool skimmer uses the same pole as the pool vacuum.

1. Connect the skimmer head (P6535) to the pole (P6534) ensuring the spring-loaded pins snap into the pre-drilled holes. (See Fig. 29)

2. To adjust the length of the pole, turn handle A and B counter clockwise and slide each section to extend or shorten. Turn clockwise to lock each section in place. (See Fig. 22)

3. Remove floating debris.

### Instalação e Operação da Escumagem da Piscina

**NOTA:** O skimmer da piscina usa a mesma haste que o aspirador da piscina.

1. Ligue a cabeça do skimmer (P6535) à haste (P6534) verificando que os pinos de mola encaixam nos orifícios existentes. (Veja Fig. 29)

2. T Para ajustar o comprimento da haste, gire a alça A e B no sentido anti-horário e deslize cada seção para alongar ou encurtar. Gire no sentido horário para trancar cada seção no lugar. (Veja Fig. 22)

3. Remova os detritos flutuantes.

### Instalación y funcionamiento del skimmer de la piscina

**NOTA:** El skimmer de la piscina usa el mismo palo que el dispositivo de vacío de la piscina.

1. Conecte el cabezal del skimmer (P6535) al mango (P6534) asegurándose de que las clavijas accionadas por muelles se ajustan en los orificios pretaladrados. (Vea Fig. 29)
2. Para ajustar la longitud del mango, gire el asa A y B en sentido anti-horario y deslice cada sección para alargarla o acortarla. Gire en sentido horario para bloquear cada sección en su sitio. (Vea Fig. 22)
3. Elimine los desechos que flotan.

### Installation und Betrieb des Pool-Oberflächenreinigers

**HINWEIS:** Für die Pool-Skimmer wird die gleiche Stange wie beim Poolsauger benutzt.

1. Den Skimmerkopf (P6535) auf die Stange (P6534) aufsetzen und sicherstellen, dass die Federstifte in die vorgebohrten Löcher einrasten. (Siehe Abb. 29)
2. Zur Einstellung der Stangenlänge drehen Sie den Griff A und B entgegen den Uhrzeigersinn verlängern oder verkürzen jeden Abschnitt. Im Uhrzeigersinn gedreht, rastet jeder Abschnitt ein. (Siehe Abb. 22)
3. Entfernt schwimmenden Schmutz.

### Altaan puhdistimen asennus ja käyttö

**MUISTUTUS:** Altaan kerääjä käyttää samaa keppiä kuin allasimuri.

1. Liitä kerääjän pää (P6535) keppiin (P6534) varmistaen, että jousikuormitteiset nastat napsahtavat esiporattuun aukkoihin. (Katso Kuva 29)
2. Kepin pituuden säätämiseksi käännä kädensijaa A ja B vastapäivään ja siirrä kutakin lohkoa pidentääksesi tai lyhentääksesi. Käännä myötäpäivään lukitaksesi kukin lohko paikalleen. (Katso Kuva 22)
3. Poista kelluvaa roskaa.

### E zwembadskimmer installeren en gebruiken

**OPM.:** De zwembadskimmer gebruikt dezelfde paal als de zuiger.

1. Sluit de skimmerkop (P6535) aan op de paal (P6534) en zorg ervoor dat de veerpinnen in de voorgeboorde gaten springen. (Zie Fig. 29)
2. Om de lengte van de paal te regelen, draai de hendels A en B linksom en verschuif elk deel om te verlengen of te verkorten. Draai rechtsom om elk deel op zijn plaats te vergrendelen. (Zie Fig. 22)
3. Verwijder drijvend vuil.

### Installazione e funzionamento dello skimmer per la piscina

**NOTA:** Per lo skimmer utilizzare la stessa asta dell'aspiratore.

1. Collegare la testa dello skimmer (P6535) all'asta (P6534) assicurandosi che le linguette a molla scattino in posizione (Vedere Fig. 29).
2. Per regolare la lunghezza dell'asta ruotare in senso antiorario le maniglie A e B, quindi far scorrere ciascuna sezione per allungare o accorciare l'asta. Ruotare in senso orario per bloccare in posizione ciascuna sezione (Vedere Fig. 22).
3. Rimuovere i rifiuti galleggianti.

### Installation et fonctionnement du dépollueur de la piscine

**REMARQUE:** Le dépollueur utilise le même manche que l'aspirateur.

1. Fixez la tête de l'aspirateur (P6535) au manche (P6534) en vous assurant que les linguets à ressort s'enclenchent dans les ouvertures percées. (Voir Fig. 29)
2. Pour régler la longueur du manche, tournez les poignées A et B dans le sens des aiguilles d'une montre et faites glisser chaque section pour l'allonger ou le raccourcir. Tournez dans le sens des aiguilles d'une montre pour mettre en place chaque section. (Voir Fig. 22)
3. Enlevez les débris flottants.

### ΓΚΑΤΑΣΤΑΣΗ ΚΑΙ ΛΕΙΤΟΥΡΓΙΑ ΤΟΥ ΞΑΦΡΙΣΤΗΡΙΟΥ ΕΠΙΦΑΝΕΙΑΣ ΠΙΣΙΝΑΣ

**ΣΗΜΕΙΩΣΗ:** ΤΟ ΞΑΦΡΙΣΤΗΡΙΟ ΠΙΣΙΝΑΣ ΧΡΗΣΙΜΟΠΟΙΕΙ ΤΟ ΙΔΙΟ ΚΟΝΤΑΡΙ ΜΕ ΤΗ ΣΥΣΚΕΥΗ ΑΝΑΡΡΟΦΗΣΗΣ ΠΙΣΙΝΑΣ.

1. ΣΥΝΔΕΣΤΕ ΤΗΝ ΚΕΦΑΛΗ ΤΟΥ ΞΑΦΡΙΣΤΗΡΙΟΥ (P6533) ΣΤΟ ΚΟΝΤΑΡΙ (P6534) ΔΙΑΣΦΑΛΙΖΟΝΤΑΣ ΟΤΙ ΟΙ ΒΑΛΒΙΔΕΣ ΕΛΑΤΗΡΙΟΥ ΚΟΥΜΠΩΝΟΥΝ ΣΤΙΣ ΠΡΟΔΙΑΟΡΙΓΜΕΝΕΣ ΟΠΕΣ. (ΒΛΕΠΕ ΕΙΚ. 29)
2. ΓΙΑ ΤΗ ΡΥΘΜΙΣΗ ΤΟΥ ΜΗΚΟΥΣ ΤΟΥ ΚΟΝΤΑΡΙΟΥ, ΣΤΡΕΨΤΕ ΤΗ ΛΑΒΗ Α ΚΑΙ Β ΑΡΙΣΤΕΡΟΣΤΡΟΦΑ ΚΑΙ ΟΛΙΣΘΗΣΤΕ ΚΑΘΕ ΤΜΗΜΑ ΓΙΑ ΝΑ ΠΡΟΕΚΤΕΙΝΕΤΕ Η ΝΑ ΒΡΑΧΥΝΕΤΕ. ΣΤΡΕΨΤΕ ΔΕΞΙΟΣΤΡΟΦΑ ΓΙΑ ΝΑ ΑΣΦΑΛΙΣΤΕ ΚΑΘΕ ΤΜΗΜΑ ΣΤΗ ΘΕΣΗ ΤΟΥ. (ΒΛΕΠΕ ΕΙΚ. 22)
3. ΑΦΑΙΡΕΣΤΕ ΤΑ ΕΠΙΠΛΕΟΝΤΑ ΑΠΟΡΡΙΜΑΤΑ.

### Установка и работа скимера для бассейна

**ПРИМЕЧАНИЕ:** Для скимера для бассейнов используется тот же шест, что и для вакуум-отсоса.

1. Наденьте головку скимера (P6535) на шест (P6534), при этом подпружиненные кнопки должны попасть в отверстия. (См. Рис. 29)
2. Для регулировки длины шеста, поверните ручки А и В против часовой стрелки и сдвиньте или сдвиньте секции до нужной длины. Поверните секции по часовой стрелке, чтобы зафиксировать их по месту. (См. Рис. 22)
3. Можно убирать плавающий мусор.

### Instalacja i obsługa syfonu

**UWAGA:** Do skimmera basenowego używa się tej samej rurki jak i do odkurzacza basenowego.

1. Połącz głowicę skimmera (P6535) do rurki (P6534), sprawdzając, czy zawleczki sprężynowe zatrzasują się w uprzednio wywierconych otworach. (Patrz Rys. 29)
2. Aby ustawić długość rurki, obróć uchwyt A i B w kierunku przeciwnym do ruchu wskazówek zegara i przesuwaj segmentami, wydłużając lub skracając ją. Obróć każdy segment zgodnie z ruchem wskazówek zegara, aby zablokować go. (Patrz Rys. 22)
3. Usuń pływające nieczystości.

### A medence uszadékfógó összeállítás és kezelése

**FLGYELEM:** A szkimmerhez és a medencei porszívóhoz ugyanaz a cső használatos.

1. Csatlakoztassa a szkimmer fejét (P6535) a csőhöz (P6534), ellenőrizve, hogy a rugós csövek bekattanjanak az előre kifűrt lyukakba. (Lásd 29. Ábra)
2. A cső hosszának a beállításához fordítsa el az A és B fogantyút az óramutató járásával ellentétesen és csúsztassa el mindegyik szegmensét, hogy a csövet meghosszabbítsa, vagy lerövidítse. A szegmenseket fordítsa el az óramutató járásával megegyezően, hogy így rögzítve legyenek. (Lásd 22. Ábra)
3. Távolítsa el a lebegő szennyeződéseket.

### Installation och funktion av poolens avskumningsenhet

**OBS:** Man använder samma skaft till både skimmer och vakuumanordning.

1. Koppla skimmerns munstycke (P6535) till skaftet (P6534) och försäkra dig om att de fjädrande stiften fäster fast i de förborrade hålen. (Se Fig. 29)
2. Koppla vakuumslangen (P6133) till vakuummunstycket och fäst med slangklämman. (Se Fig. 22)
3. Avlägsna flytande skräp.

### Storage

1. Disassemble the product.
2. Clean and dry all the parts thoroughly.
3. Store in a warm dry place.

### Armazenamento

1. Desmonte o produto
2. Limpe e seque completamente todas as partes.
3. Guarde num local seco e quente.

### Almacenamiento

1. Desmonte el producto.
2. Limpie y seque todas las partes a fondo.
3. Guárdelo en un lugar fresco y seco.

### Lagerung

1. Zerlegen Sie das Produkt.
2. Reinigen und trocknen Sie alle Bauteile sorgfältig.
3. An einem warmen und trockenen Ort lagern.

### Säilytys

1. Pura tuote.
2. Puhdista ja kuivaa kaikki osat perusteellisesti.
3. Varastoi lämpimään kuivaan paikkaan.

### Opslag

1. Haal het product uit elkaar.
2. Maak alle delen goed schoon en droog.
3. Bewaar op een warme en droge plaats.

### Conservazione

1. Smontare il prodotto.
2. Pulire e asciugare completamente tutti i componenti.
3. Riporre in un luogo caldo e asciutto.

### Stockage

1. Démontez le produit.
2. Nettoyez et séchez soigneusement toutes les pièces.
3. Rangez-le dans un lieu chaud et sec.

### ΦΥΛΑΞΗ

1. ΑΠΟΣΥΝΑΡΜΟΛΟΓΗΣΤΕ ΤΟ ΠΡΟΪΟΝ.
2. ΚΑΘΑΡΙΣΤΕ ΚΑΙ ΣΤΕΓΝΩΣΤΕ ΔΙΕΞΟΔΙΚΑ ΟΛΑ ΤΑ ΜΕΡΗ.
3. ΝΑ ΦΥΛΑΣΣΕΤΑΙ ΣΕ ΕΝΑΝ ΖΕΣΤΟ, ΞΗΡΟ ΧΩΡΟ.

### Хранение

1. Разберите изделие.
2. Тщательно очистите и высушите все детали.
3. Хранить в теплом сухом месте.

### Przechowywanie

1. Rozmontuj urządzenie.
2. Dokładnie wyczyść i wysusz wszystkie części.
3. Przechowuj go w ciepłym, suchym miejscu.

### Tárolás

1. Szerelje szét a terméket.
2. Tisztítsa és szárítsa meg teljesen az összes alkatrészt.
3. Meleg, száraz helyen tárolja.

### Förvaring

1. Demontera produkten.
2. Rengör och torka alla delar noga.
3. Förvara på en varm och torr plats.



*Inflate Your Fun*<sup>TM</sup>

**Bestway (Europe) s.r.l.**

Via Resistenza 5,  
20098 San Giuliano M.se (Mi) - Italy  
Tel: 39 02 9884 881  
Fax: 39 02 9884 8828  
E-mail: [info@bestway-europe.com](mailto:info@bestway-europe.com)

**Bestway (USA) Inc.**

1320 S. Priest Drive, Suite 103  
Tempe, Arizona 85281  
United States  
Tel: 1 480 838 3888  
Fax: 1 480 838 1888  
E-mail: [info@bestway-northamerica.com](mailto:info@bestway-northamerica.com)

**Bestway Central & South America Ltda**

Salar de Ascotán No. 1282, Comuna de Pudahuel,  
Parque Industrial Enea, Santiago, Chile  
Tel: 56 2 365 0279  
Fax: 56 2 365 0304  
E-mail: [info@bestway-southamerica.com](mailto:info@bestway-southamerica.com)

**Bestway Inflatables & Material Corp.**

No.3065 Cao An Road, Shanghai, 201812, China.  
Tel: 86 21 6913 5588  
Fax: 86 21 5913 8383  
E-mail: [info@bestway-shanghai.com](mailto:info@bestway-shanghai.com)